

Instrukcja obsługi

(Tłumaczenie wersji oryginalnej)

Pompa wodna HONDA

WX15

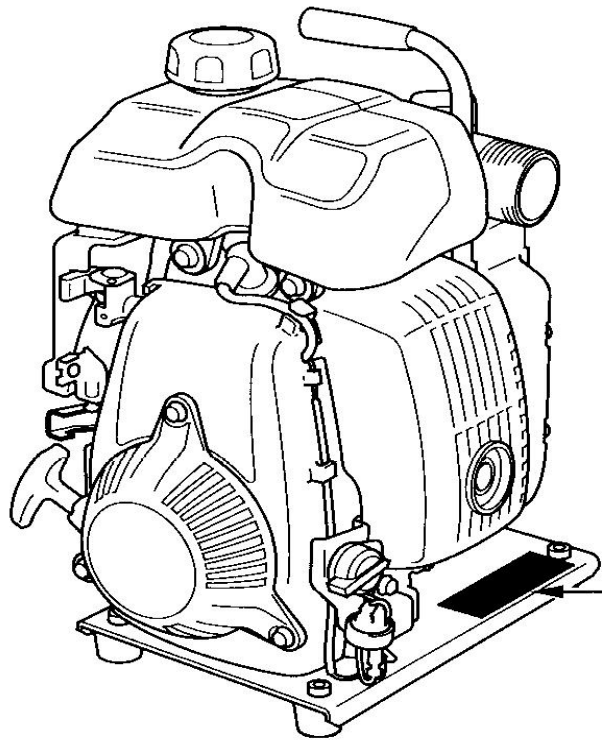

CE

SPIS TREŚCI

WPROWADZENIE	3
ZASADY BEZPIECZEŃSTWA	4
UMIEJSCOWIENIE NAKLEJEK OSTRZEGAWCZYCH.....	5
Umieszczenie znaku CE i oznaczenie głośności	7
OPIS ELEMENTÓW POMPY	8
SPRAWDZENIE PRZED URUCHOMIENIEM	9
Zamontowanie elementów podłączenia węża.....	9
Podłączenie węża ssącego.....	9
Podłączenie węża tłocznego.....	10
Podłączenie łącznika dwuelementowego (tylko modele wyposażone).....	10
Sprawdzenie stanu oleju silnikowego.....	11
Sprawdzenie poziomu paliwa.....	12
Sprawdzenie wkładu filtra powietrza	14
Dokręcenie śrub i nakrętek	14
Sprawdzenie zalania pompy	14
URUCHOMIENIE SILNIKA.....	15
OBSŁUGA POMPY	18
ZATRZYMANIE SILNIKA.....	18
KONSERWACJA I PRZEGLĄDY	20
Tabela przeglądów.....	21
Wymiana oleju silnikowego	21
Czyszczenie filtra powietrza.....	22
Obsługa świecy zapłonowej.....	23
Serwisowanie łapacza iskier (w modelach wyposażonych)	25
USUWANIE USTEREK	27
DANE TECHNICZNE.....	29
LISTA AUTORYZOWANYCH PUNKTÓW SERWISOWYCH ARIES POWER.....	29

WPROWADZENIE

Szanowny Kliencie!!

Dziękując za okazane nam zaufanie, gratulujemy jednocześnie udanego zakupu i trafnego wyboru urządzenia z bogatej oferty naszych wyrobów.

Zostałeś właścicielem pompy wodnej HONDA WX15.

Mamy nadzieję, że użytkowanie tej nowej pompy spełni Twoje oczekiwania, przynosząc pełną satysfakcję.

Instrukcja ta powstała abyś mógł bezproblemowo i bezawaryjnie użytkować pompę. Prosimy o jej dokładne przeczytanie przed pierwszym uruchomieniem maszyny, abyś był świadomy jakie środki ostrożności należy przedsięwziąć w trakcie jej użytkowania. Instrukcja zawiera także kompendium wiedzy przydatnej przy wykonywaniu okresowych przeglądów technicznych. Pragniemy zwrócić uwagę, że instrukcja stanowi integralną część Twojego urządzenia, powinna być zatem trzymana pod ręką, tak aby zawsze można było z niej skorzystać. Prosimy o przekazanie jej nowemu użytkownikowi w przypadku odsprzedaży urządzenia.

Twoja nowa pompa wodna została zaprojektowana i wykonana zgodnie z wymaganiami bezpieczeństwa obowiązującymi w Unii Europejskiej, jednak niewłaściwie używana może powodować zagrożenia dla zdrowia i życia Użytkownika.

Jeżeli używasz maszyny zgodnie z jej przeznaczeniem i informacjami zamieszczonymi w niniejszej Instrukcji Obsługi będzie on pracował wydajnie i bezawaryjnie.

Proponujemy również zapoznać się z Warunkami Gwarancji, byś wiedział jakie przysługują Ci prawa i jakie są Twoje obowiązki jako Użytkownika. Karta Gwarancyjna jest osobnym dokumentem wydawanym przez Sprzedawcę w momencie sprzedaży. W przypadku niewłaściwego użytkowania wyrobu producent nie będzie ponosił odpowiedzialności z tytułu gwarancji za powstałe uszkodzenia.

Wszystkie informacje zawarte w tej publikacji, oparte są na aktualnych danych o produkcie, dostępnych w chwili drukowania.

ARIES Power Equipment Sp. z o.o. zastrzega sobie stałe prawo do wprowadzania zmian bez informowania o tym użytkownika i bez zaciągania jakichkolwiek zobowiązań.

Żaden fragment tej publikacji nie może być powielany bez naszej pisemnej zgody.

Bezpieczeństwo Twoje i innych jest dla nas sprawą priorytetową.

W instrukcji i na urządzeniu umieściliśmy ważne informacje o zagrożeniach.

Ostrzegają i informują one o potencjalnym niebezpieczeństwie, które może przynieść szkodę użytkownikowi i osobom trzecim.

Każdy komunikat o zagrożeniu jest poprzedzony symbolem graficznym oraz jednym ze słów :

 **NIEBEZPIECZEŃSTWO !**

Niezastosowanie się do zaleceń oznaczonych tym znakiem **spowoduje** poważne obrażenia ciała lub śmierć operatora lub osób postronnych.

 **UWAGA!**

Niezastosowanie się do zaleceń oznaczonych tym znakiem **może spowodować** obrażenia ciała operatora lub innych osób oraz poważne uszkodzenie pompy.

WAŻNE

Tak oznaczono informacje przydatne w czasie użytkowania pompy.

Jeśli masz problem lub pytania dotyczące POMPY WODNEJ WX15 - skontaktuj się z autoryzowanym dealerem, lub najbliższym autoryzowanym serwisem.

ZASADY BEZPIECZEŃSTWA

UWAGA!

Pompa wodna HONDA jest zaprojektowana w sposób zapewniający bezpieczną i efektywną pracę pod warunkiem, że jej obsługa jest zgodna z informacjami zamieszczonymi w niniejszej instrukcji obsługi.

Przed uruchomieniem pompy przeczytaj i upewnij się, że zrozumiałeś informacje zawarte w Instrukcji Obsługi.

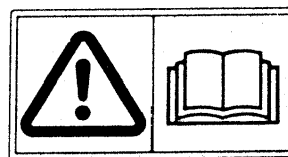

Podczas pracy tłumik nagrzewa się do bardzo wysokiej temperatury i pozostaje ciepły długo po wyłączeniu pompy. Uważaj, aby go nie dotykać jeśli jest gorący. Przed przystąpieniem do obsługi silnika lub napraw pozwól silnikowi wystygnąć.

Układ wydechowy silnika nagrzewa się podczas pracy i pozostaje gorący przez pewien czas po jego zatrzymaniu.

Aby uniknąć poparzeń, zwracaj szczególną uwagę na ostrzeżenia umieszczone na pompie.

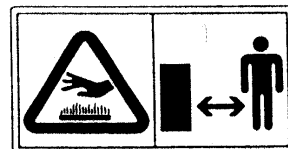

Przed rozpoczęciem pracy zawsze dokonuj sprawdzenia wstępnego wg opisu zawartego w instrukcji. Uchroni Cię to przed wypadkiem lub uszkodzeniem pompy.

Dla zachowania bezpieczeństwa nie pompuj palnych lub powodujących korozję cieczy, takich jak benzyna lub kwasy. W celu zabezpieczenia pompy przed korodowaniem, nie pompuj także wody morskiej, roztworów chemicznych lub roztworów żrących takich jak zużyty olej silnikowy, wino lub mleko.

Zawsze ustawiaj pompę na równej, płaskiej powierzchni tak, aby nie przewróciła się.

W celu uniknięcia zagrożenia pożarowego i zapewnienia odpowiedniej wentylacji, ustawiaj pracującą pompę w odległości 1 m od ścian budynku lub innych urządzeń. Nie umieszczaj w pobliżu pracującej pompy materiałów łatwopalnych.

Dzieci i zwierzęta nie mogą przebywać w pobliżu pracującej pompy.

Upewnij się, że wiesz jak szybko zatrzymać silnik oraz, że wiesz do czego służą poszczególne elementy sterujące. Nigdy nie wolno włączać silnika nie znając zasad jego obsługi.

Benzyna jest wysoce łatwopalna, a w pewnych warunkach wybuchowa.

- Uzupełniaj paliwo tylko w dobrze wentylowanym pomieszczeniu i tylko przy zatrzymanym silniku. Nie dopuszczaj ognia ani źródeł iskrzenia w pobliże miejsca uzupełniania paliwa lub przechowywania benzyny.
- Nie przepelniaj zbiornika paliwa (poziom paliwa nie może przekraczać znaku górnego poziomu). Po uzupełnieniu paliwa, upewnij się, że korek wlewu jest dokładnie i prawidłowo dokręcony.

Uważaj, aby nie rozlewać paliwa podczas napełniania zbiornika. Rozlane paliwo natychmiast należy zetrzeć, gdyż może się ono lub jego opary zapalić.

Nie wolno użytkować silnika w zamkniętych pomieszczeniach lub pomieszczeniach nie posiadających odpowiedniej wentylacji. Spaliny zawierają trujący tlenek węgla. Wdychanie spalin spowodować utratę przytomności, a nawet doprowadzić do śmierci.

UMIEJSCOWIENIE NAKLEJEK OSTRZEGAWCZYCH

Naklejki te informują o potencjalnych możliwościach obrażeń i zagrożeniu uszkodzenia sprzętu.

Jeśli naklejki odkleją się lub staną się nieczytelne, skontaktuj się z Autoryzowanym Dealerem HONDA w celu ich uzupełnienia.

[E1, E3, EX1 i EX3]

ZAPOZNAJ SIĘ Z
INSTRUKCJĄ OBSŁUGI

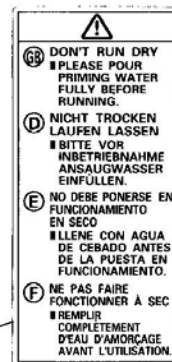
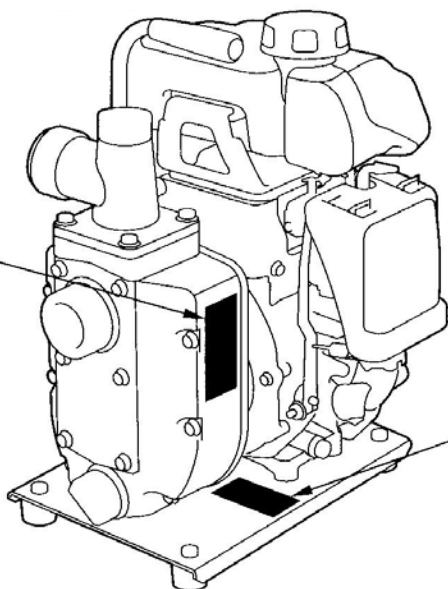

NIE URUCHAMIAJ POMPY
NA SUCHO ! ZALEJ BLOK
POMPY WODĄ PRZED
URUCHOMIENIEM

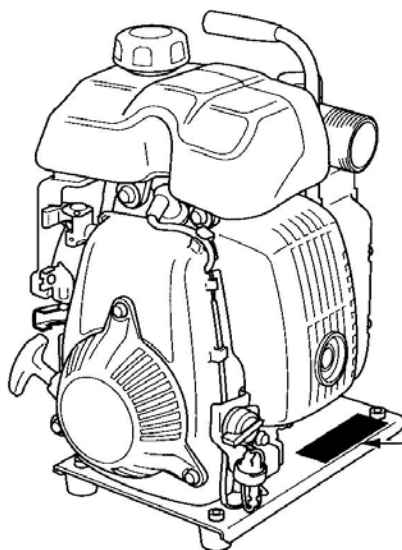

UWAGA GORAĆE



[CX1 i U1]

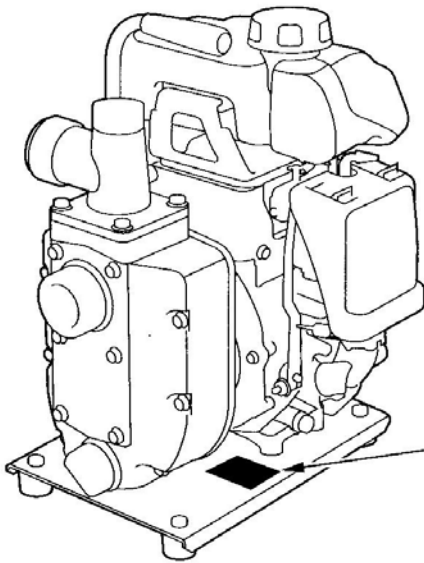

UWAGA !!



NIE URUCHAMIAJ POMPY NA SUCHO
! ZALEJ BLOK POMPY WODĄ PRZED
URUCHOMIENIEM

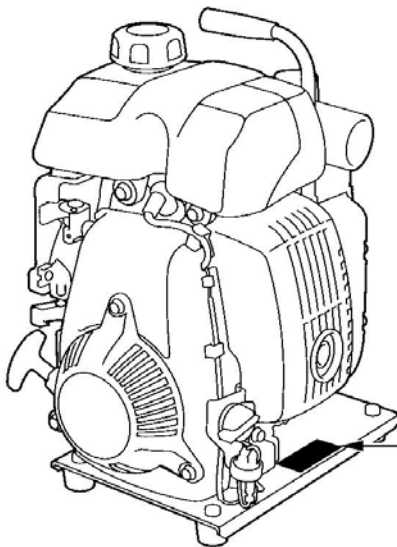

NIEBEZPIECZEŃSTWO !
[TYP CX1]



NIE POMPUJ MATERIAŁÓW PALNYCH LUB
KOROZYJNYCH. MOŻE TO SPOWODOWAĆ
EKSPLOZJĘ LUB POŻAR I POWAŻNE
OBRAŻENIA WŚRÓD LUDZI

Umieszczenie znaku CE i oznaczenie głośności

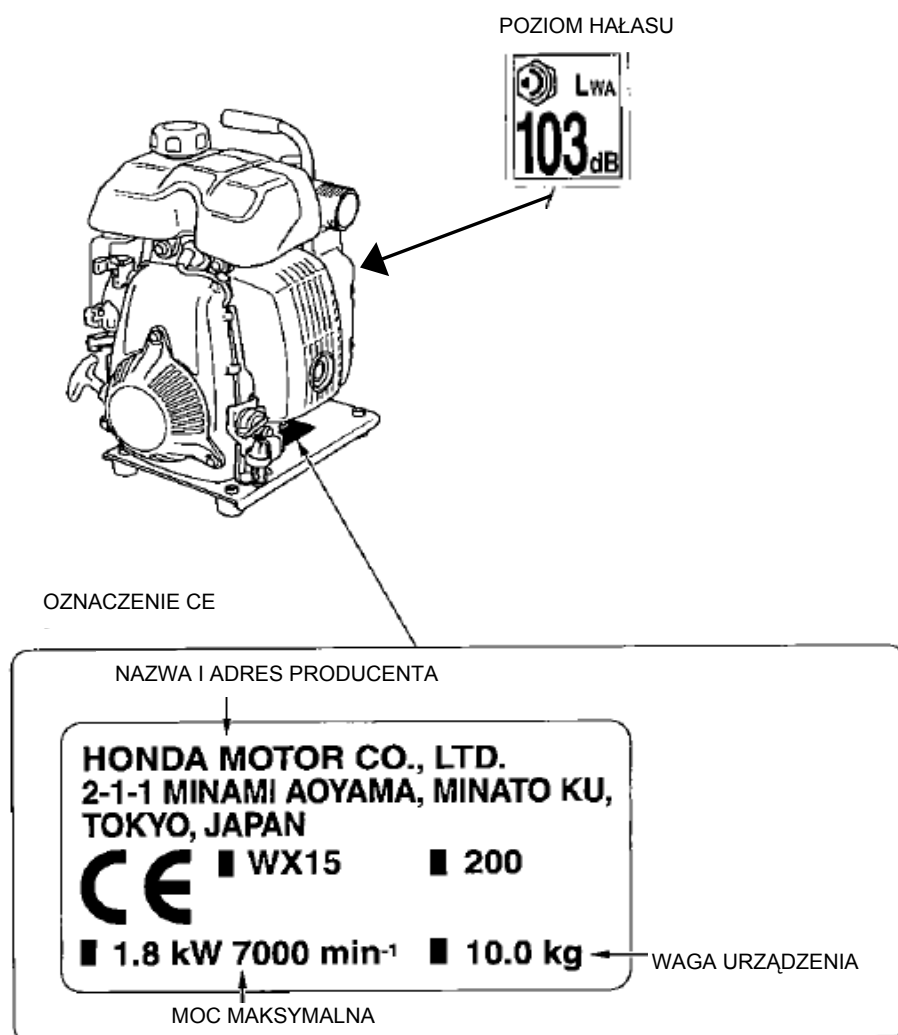

OPIS ELEMENTÓW POMPY

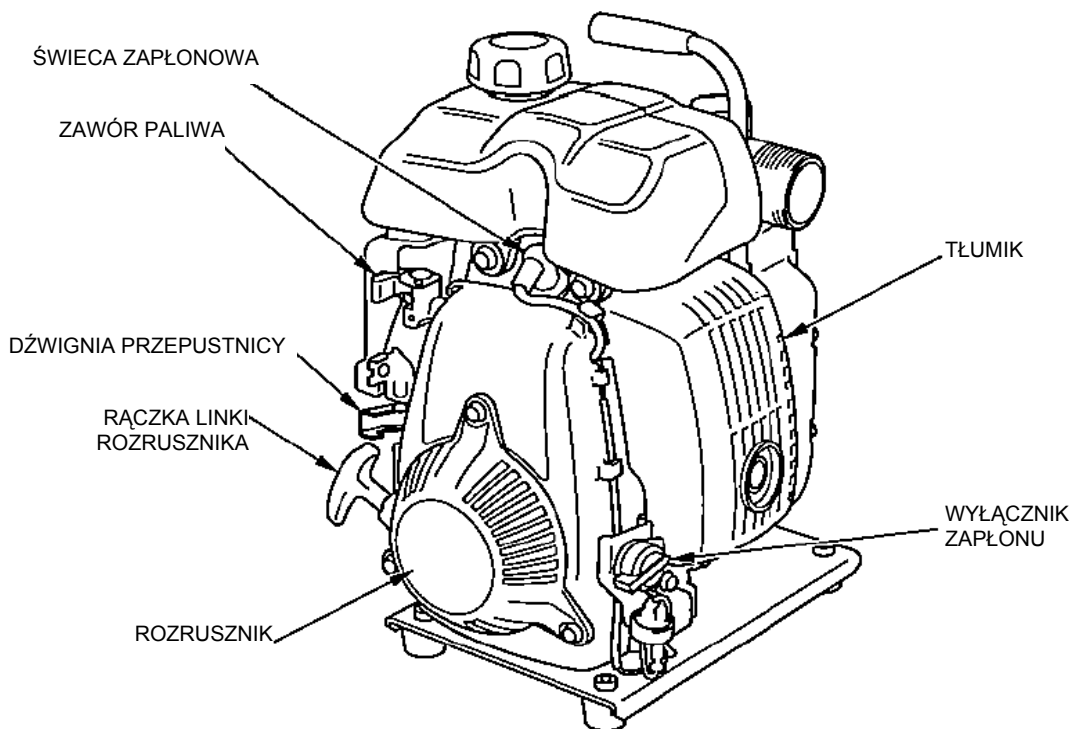
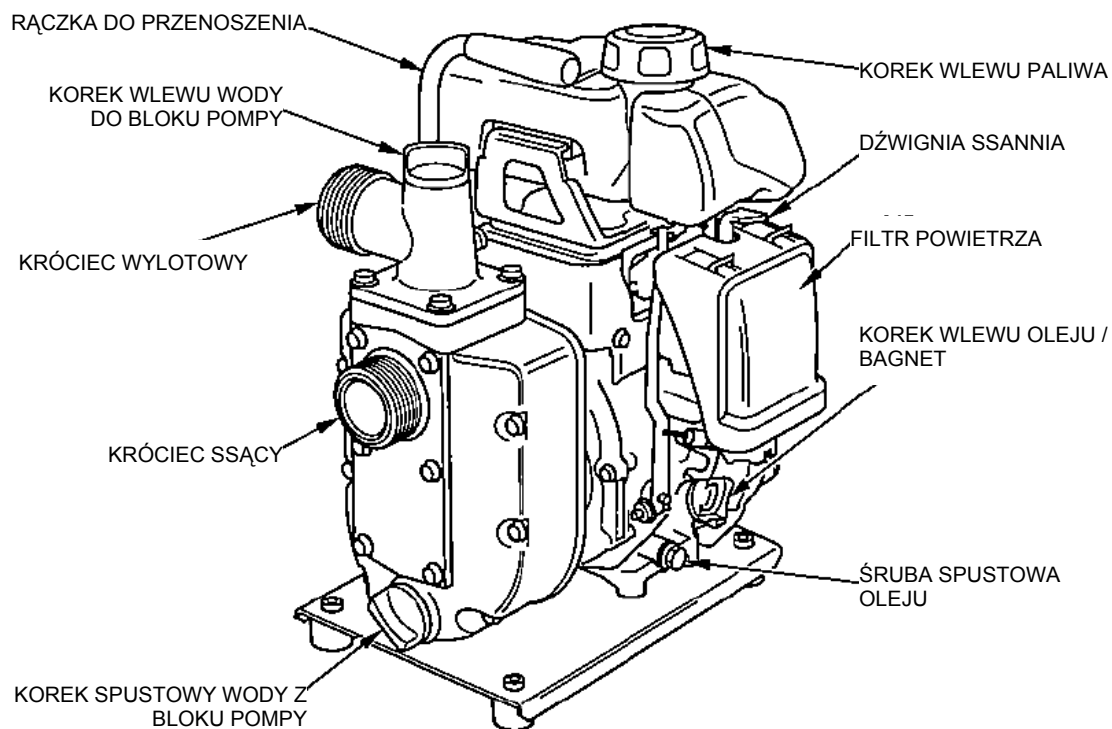

Zapisz poniżej numer seryjny pompy. Będziesz potrzebował tego numeru podczas zamawiania części zamiennych.

Numer seryjny pompy:

.....

SPRAWDZENIE PRZED URUCHOMIENIEM

Zamontowanie elementów połączenia węża.

WAŻNE

Zwróć szczególną uwagę aby gwint nasady motopompy był oczyszczony z wszelkiego rodzaju zanieczyszczeń np. piasku. W celu ułatwienia montażu i demontażu nasady można również nasmarować jej gwint smarem lub olejem.

Upewnij się, że uszczelka jest dokładnie założona i dociśnij nasadę węża nakrętką motylkową.

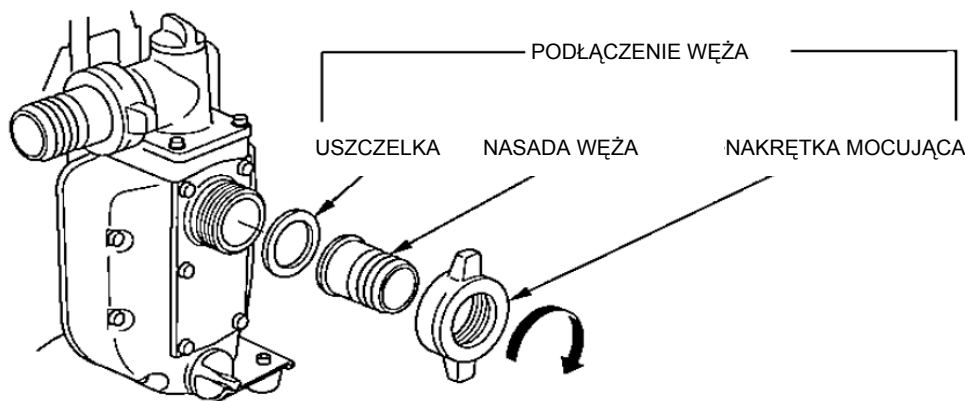

Podłączenie węża ssącego

Stosuj dostępne w handlu węże, łączniki i opaski zaciskowe węży. Waż ssący musi być wzmocniony, aby uniknąć zapadnięcia się ścianek podczas ssania. Długość węża ssącego nie powinna być większa niż jest to konieczne, ponieważ wydajność pompy jest najlepsza, gdy pompa nie jest zbyt wysoko od poziomu wody. Czas samo zasysania pompy jest wprost proporcjonalny do długości węża. Kosz ssawny, będący na wyposażeniu pompy, powinien być zamontowany na końcu węża za pomocą opaski zaciskowej.



UWAGA!

Przed rozpoczęciem pompowania zawsze zakładaj kosz ssawny. Zapobiega on przedostawaniu się do wnętrza pompy zanieczyszczeń, które mogą spowodować uszkodzenie wirnika pompy.

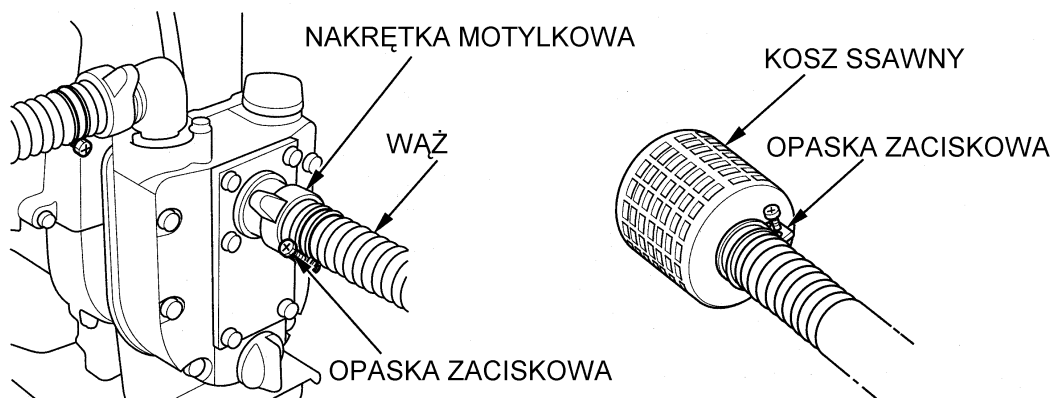

Podłączenie węża tłoczego

Do odprowadzania pompowanych płynów używaj ogólnie dostępnych węży tłocznych, łączników i opasek zaciskowych. Większą wydajność uzyskuje się stosując krótkie węże o dużej średnicy. Przy stosowaniu długich węży o małej średnicy zwiększają się opory ruchu pompowanego płynu, przez co zmniejsza się wydajność pompy.

WAŻNE

Zwróć szczególną uwagę aby gwint nasady motopompy był oczyszczony z wszelkiego rodzaju zanieczyszczeń np. piasku. W celu ułatwienia montażu i demontażu nasady można również nasmarować jej gwint smarem lub olejem.

WAŻNE

Dokładnie zamocuj wąż tłoczny do króćca pompy, aby nie spadł podczas pompowania z dużym ciśnieniem.

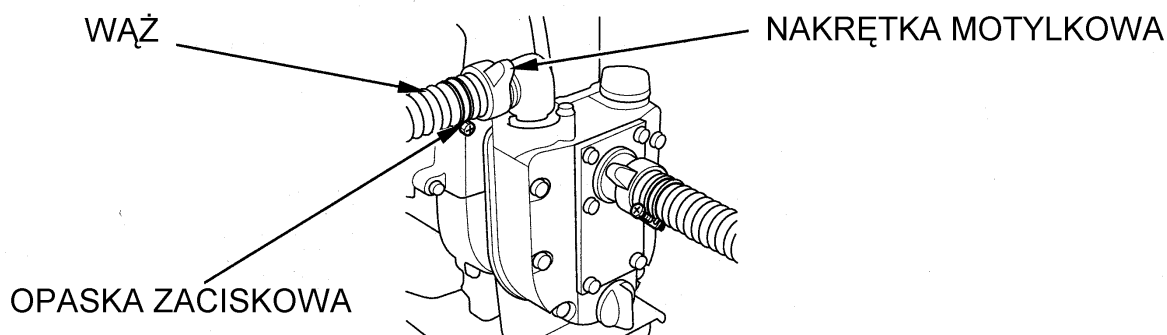

Podłączenie łącznika dwuelementowego (tylko modele wyposażone)

Dwuelementowy typ łącznika składa się z końcówki męskiej i żeńskiej. Za pomocą dźwigni można te końcówki rozdzielić lub złączyć. Nie używaj dźwigni w trakcie pracy pompy. Końcówki można rozdzielać lub złączać tylko wtedy, kiedy pompa jest wyłączona.

Sposób osadzenia łącznika:

Upewnij się, że uszczelki są na właściwych miejscach.

Osadź element z otwartymi dźwigniami na drugim elemencie i dociśnij.

Następnie zamknij dźwigniki (dociśnij w kierunku węża).

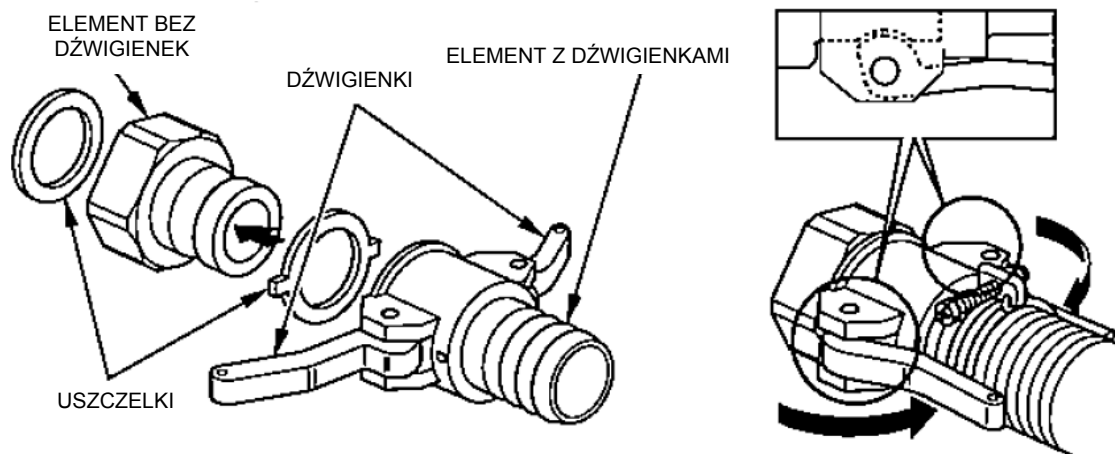

Sposób rozdzielania łącznika:

Rozdzielania łącznika dokonuj w kolejności odwrotnej do osadzania.

Sprawdzenie stanu oleju silnikowego

Sprawdzaj poziom oleju silnikowego po każdych 10 motogodzin pracy i uzupełnij poziom do górnej krawędzi szyjki wlewu, jeśli silnik pracował w trybie ciągłym przez więcej niż 10 godzin.



UWAGA!

Olej silnikowy jest jednym z głównych czynników wpływających na działanie i żywotność silnika. Stosowanie olejów bezdetergentowych lub roślinnych nie jest zalecane.

Poziom oleju silnikowego sprawdzaj zawsze przy zatrzymanym silniku i pompie ustawionej na płaskiej, równej powierzchni.

Stosuj olej silnikowy HONDA do silników 4-suwowych lub ekwiwalentny olej wysokiej jakości sklasyfikowany wg API jako SG lub SF. Olej SAE 10W-30 jest zalecany do powszechnego użycia w najszerszym zakresie temperatur. Wybierz olej o lepkości odpowiedniej do średniej temperatury otoczenia.

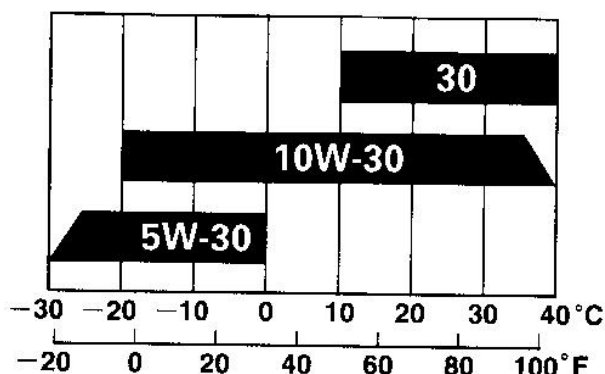

UWAGA!

Stosowanie olejów do silników 2-suwowych lub olejów bezdetergentowych może drastycznie skrócić żywotność silnika.

Zalecany zakres temperatur, w jakich powinien pracować silnik pompy, wynosi od -15°C do $+40^{\circ}\text{C}$.

1. Ustaw pompę poziomo na równej powierzchni.
2. Odkręć korek wlewu oleju i wyjmij bagnet wskazujący poziom oleju i wytrzyj go do czysta.
3. Włóż bagnet z powrotem w otwór wlewowy bez wkręcania go. Sprawdzić jaki poziom oleju silnikowego wskazuje bagnet.
4. Jeśli poziom jest zbyt niski, należy dolać zalecany olej tak, aby jego poziom sięgał do dolnej krawędzi szyjki wlewu oleju.
5. Włóż i zakręć dokładnie korek wlewu oleju.



UWAGA!

Uruchamianie silnika przy zbyt niskim poziomie oleju może doprowadzić do poważnego uszkodzenia silnika.

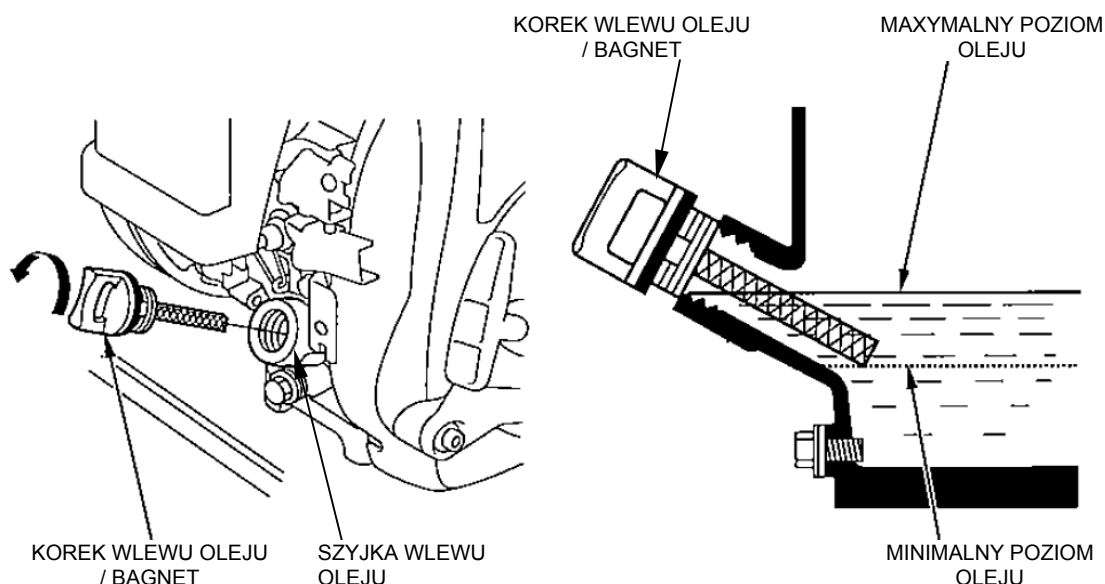

Alarm niskiego poziomu oleju (w modelach wyposażonych)

System alarmowy niskiego poziomu oleju został zaprojektowany po to, aby zapobiegać uszkodzeniu silnika przy niewystarczającej ilości oleju w skrzyni korbowodowej. Zanim poziom oleju silnikowego w skrzyni korbowodowej spadnie poniżej bezpiecznej granicy, System alarmowy automatycznie zatrzyma silnik (włącznik zapłonu pozostanie w pozycji ON).

WAŻNE

Jeśli silnik zatrzymał się i nie daje się uruchomić ponownie, sprawdź poziom oleju silnikowego zanim przystąpisz do poszukiwania innych źródeł usterki.

Sprawdzenie poziomu paliwa

Wykręć korek wlewu paliwa i sprawdź poziom paliwa w zbiorniku. Jeśli poziom paliwa jest zbyt niski – uzupełnij zalecanym paliwem.

Używaj bezołowiowej benzyny samochodowej o liczbie oktanowej co najmniej 95. Nigdy nie używaj zanieczyszczonej lub starej benzyny ani mieszanki olejowo-benzynowej. Zapobiegaj przedostawaniu się do zbiornika paliwa wody lub zanieczyszczeń.

Po uzupełnianiu paliwa dokładnie wkręć korek wlewu paliwa.

⚠ NIEBEZPIECZEŃSTWO !

Benzyna jest wysoce łatwopalna i w pewnych warunkach wybuchowa.

Tankuj tylko w dobrze wentylowanych pomieszczeniach przy wyłączonym silniku. W miejscu tankowania, a także w pobliżu miejsca składowania benzyny nie wolno palić ani stosować urządzeń z otwartym ogniem lub wytwarzających iskry.

Nie przepelniaj zbiornika (w szyjce wlewowej nie powinno znajdować się paliwo), a po każdym tankowaniu sprawdź, czy zbiornik jest dokładnie i prawidłowo zamknięty.

Uważaj, aby przy tankowaniu nie rozlewać paliwa. Opary benzyny lub pozostałości paliwa mogą się zapalić. Jeżeli jednak doszło do rozlania benzyny należy bezwzględnie przed rozruchem silnika wytrzeć wszelkie plamy paliwa.

Unikaj przedłużającego lub powtarzającego się kontaktu skóry z benzyną, gdyż jej kontakt z ciałem lub wdychanie oparów benzyny są szkodliwe dla zdrowia operatora.

PRZECHOWUJ PALIWO POZA ZASIĘGIEM DZIECI.

Pojemność zbiornika paliwa: 0,77 l

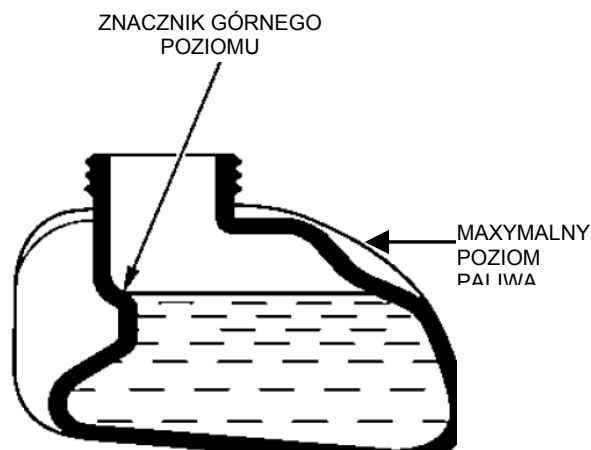
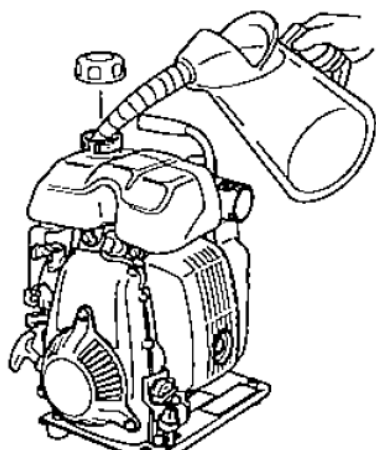

WAŻNE

Jakość benzyny pogarsza się pod wpływem takich czynników jak: ekspozycja na światło, temperatura, czas.

W najgorszym przypadku benzyna może nie nadawać się do użytku nawet po upływie jednego miesiąca.

Używając zanieczyszczonej benzyny możesz doprowadzić do uszkodzenia silnika (zatkania gaźnika czy zaworów).

Uszkodzenia silnika spowodowane stosowaniem nieodpowiedniego paliwa nie podlegają bezpłatnym naprawom gwarancyjnym.

Aby uniknąć takiej sytuacji stosuj się ściśle do poniższych zaleceń:

- używaj tylko benzyny zalecanej przez producenta,
- przechowuj benzynę w odpowiednim karnistrze – spowolni to proces pogarszania jej jakości,
- jeśli zamierzasz magazynować pompę dłużej niż przez 1 miesiąc – spuść paliwo z gaźnika i zbiornika paliwa.

Benzyzny zawierające alkohol

Jeżeli zdecydujesz się na używanie benzyny zawierającej alkohol upewnij się, że jej liczba oktanowa jest odpowiednio wysoka do liczby zalecanej przez Hondę. Są dwa rodzaje benzyn zawierających alkohol: benzyny zawierające etanol, lub metanol. Nigdy nie używaj benzyn zawierających więcej niż 10% etanolu i benzyn zawierających metanol (metyl lub alkohol drzewny) jeżeli nie zawiera on uszlachetniacza i środków opóźniających występowanie korozji. Nigdy nie używaj benzyny zawierającej więcej niż 5% metanolu, nawet jeśli zawiera uszlachetniacze i środki opóźniające korozję.

WAŻNE

Uszkodzenia silnika wynikłe ze stosowania benzyny zawierającej alkohol nie są objęte gwarancją. Honda nie może honorować używania benzyn zawierających metanol, od kiedy katalogi zawartości składników tych benzyn są tak niekompletne.

Jeśli kupujesz benzynę na nieautoryzowanej stacji spróbuj dowiedzieć się czy zawiera ona alkohol, a jeśli tak, to jaki i w jakiej ilości. Jeśli zauważysz jakiegokolwiek nieprawidłowości w działaniu silnika podczas używania benzyny zawierającej alkohol lub, którą podejrzewasz, że zawiera alkohol, natychmiast przestaw się na benzynę, o której wiesz, że alkoholu nie zawiera.

Sprawdzenie wkładu filtra powietrza

Zdejmij pokrywę filtra powietrza. Naciśnij dwa zatrzaski umieszczone na górze pokrywy filtra powietrza i zdejmij z dwóch zaczepów na dole. Sprawdź stan wkładu filtra powietrza.

Jeśli wkład filtra jest zanieczyszczony – oczyść go. Jeśli jest uszkodzony, np. podarty - wymień wkład na nowy.

Dokładnie zainstaluj pokrywę filtra powietrza.

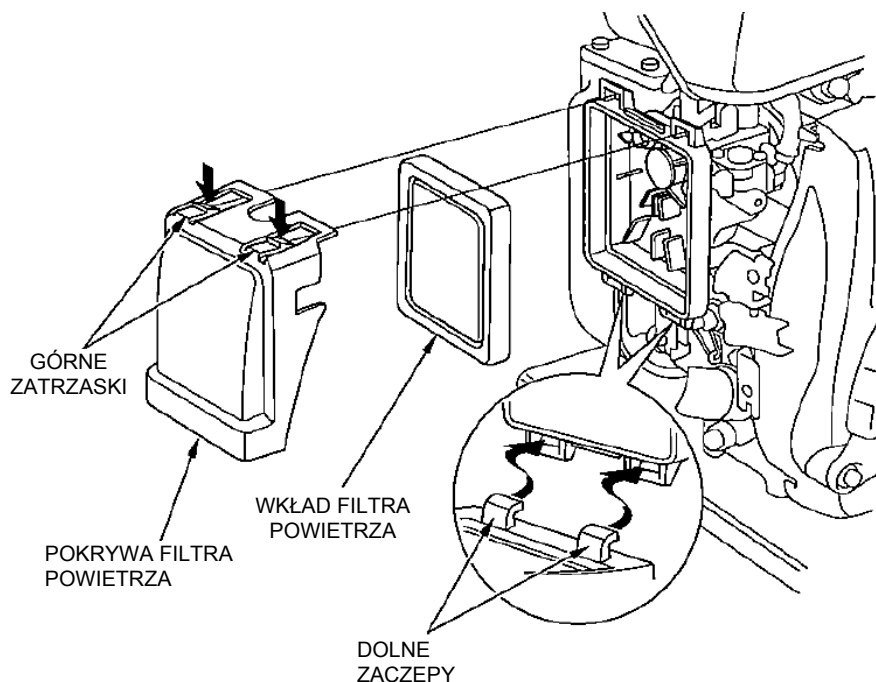

UWAGA!

Nigdy nie uruchamiaj silnika bez zamontowanego filtra powietrza. Na skutek przedostających się zanieczyszczeń przez gaźnik do silnika, ulegnie on szybkiemu zużyciu.

Dokręcenie śrub i nakrętek

Sprawdź stan dokręcenia śrub i nakrętek. Wszystkie poluzowane śruby i nakrętki dokręć dokładnie.

Sprawdzenie zalania pompy

Przed uruchomieniem pompy koniecznie sprawdź, czy blok pompy jest zalany wodą.

UWAGA!

Nigdy nie uruchamiaj nie zalanej wodą pompy, gdyż spowoduje to jej przegrzanie. Wydłużona praca bez zalania spowoduje zniszczenie części pompowej (reperaturki). Jeśli stwierdzisz, że pompa pracowała na sucho, zatrzymaj natychmiast silnik i pozwól pompie wystygnać przed zalaniem i uruchomieniem.

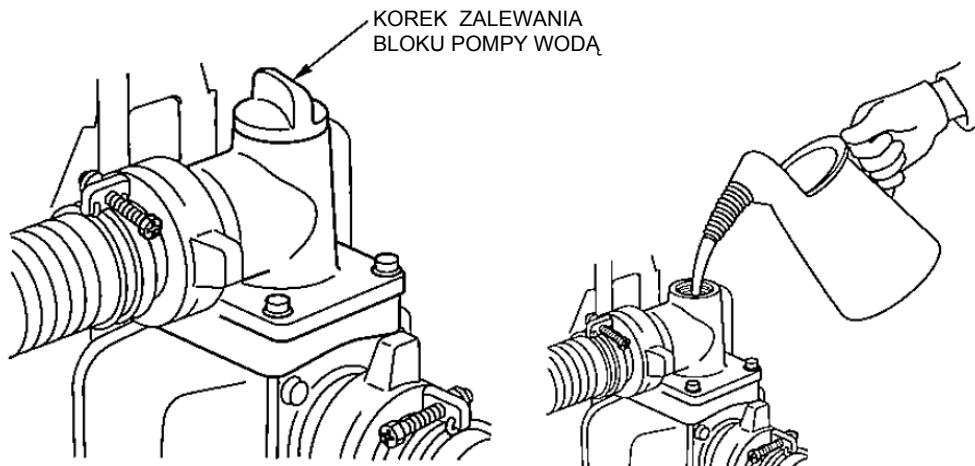

URUCHOMIENIE SILNIKA

1. Otwórz zawór paliwa (pozycja ON).

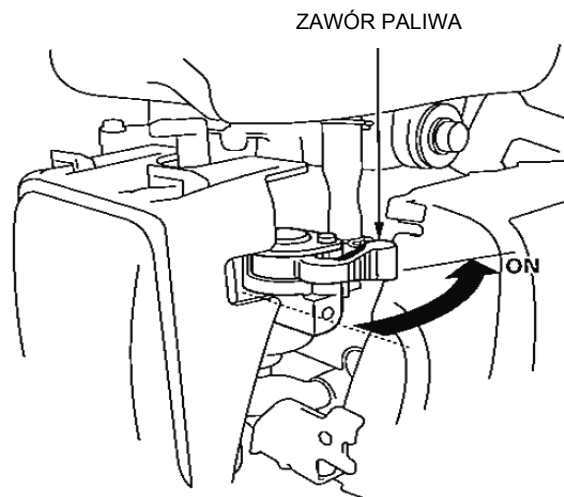

2. Jeśli uruchamiasz zimny silnik – przesunąć dźwignię ssania w pozycję WŁĄCZONE.

WAŻNE

Jeśli uruchamiasz ciepły silnik lub temperatura otoczenia jest wysoka, zostaw dźwignię ssania w pozycji ZAMKNIĘTE.

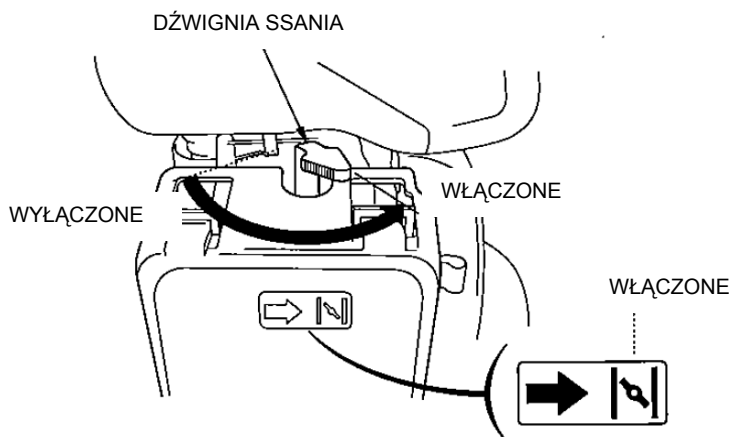

3. Przesław dźwignię gazu w połowie między ustawieniem WOLNO i SZYBKO.

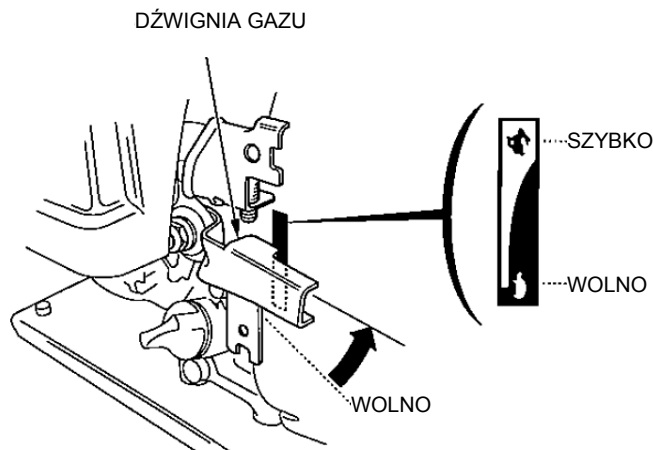

4. Ustaw wyłącznik zapłonu w pozycji WŁĄCZONY (ON).

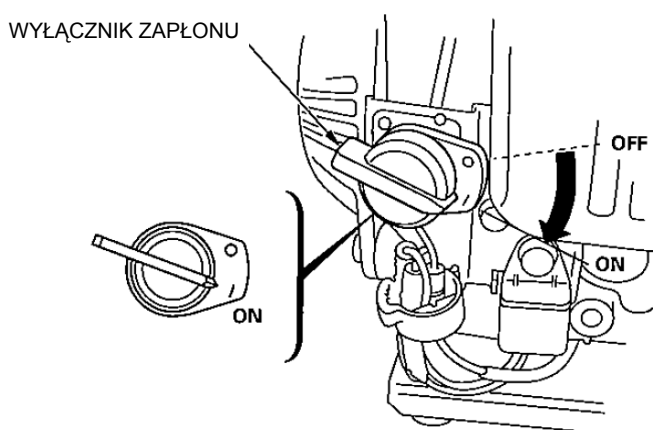

5. Jedną ręką przytrzymaj uchwyt do przenoszenia pompy, drugą pociągnij delikatnie rączkę rozrusznika aż wyczujesz opór. Następnie energicznie szarpnij. Przytrzymując cały czas rączkę, pozwól linie rozrusznika powrócić na miejsce.

⚠ UWAGA!

Po uruchomieniu silnika nie należy puszczać linki swobodnie, lecz kontrolować jej zwijanie się poprzez stopniowe popuszczanie jej.

WAŻNE

Po wyczuciu oporu na linie rozrusznika należy energicznie pociągnąć. Jeśli linka nie zostanie pociągnięta wystarczająco dynamicznie – nie pojawi się iskra między elektrodami świecy zapłonowej i uruchomienie silnika nie powiedzie się.

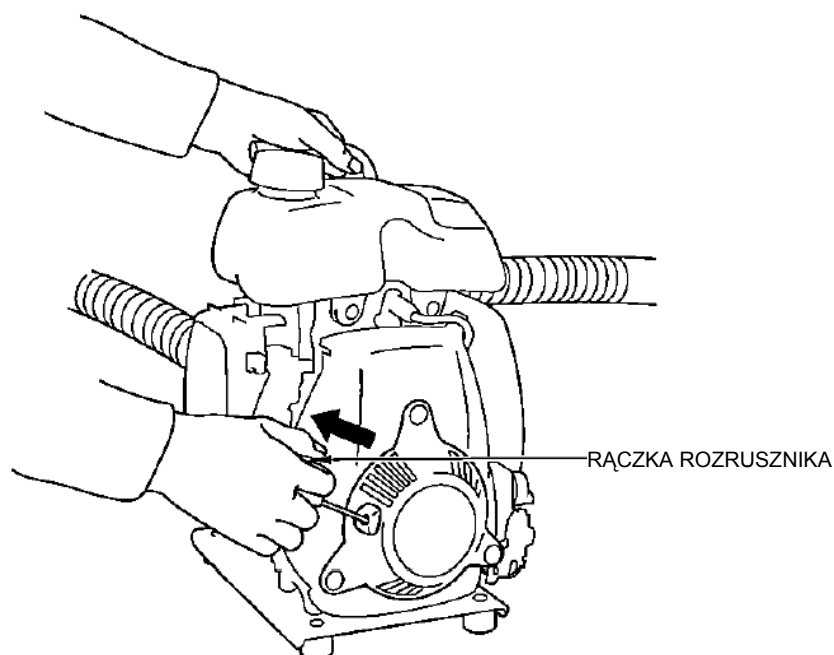

6. Jeśli podczas uruchamiania silnika dźwignia ssania została przestawiona w pozycję WŁĄCZONE, w miarę rozgrzewania się silnika przestawiaj ją w pozycję WYŁĄCZONE.

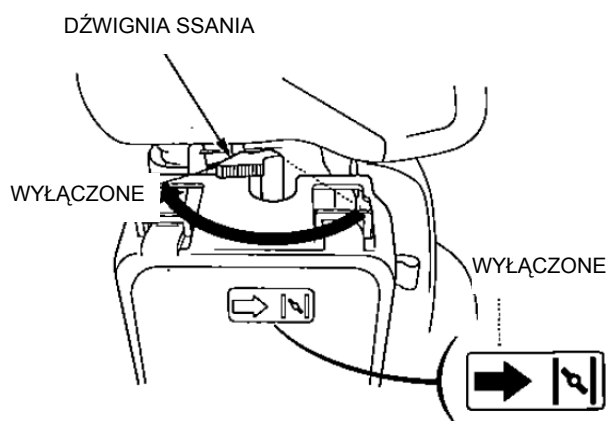

*** Używanie silnika na terenach położonych wysoko nad poziomem morza**

Na dużych wysokościach mieszanka pochodząca z normalnego gaźnika będzie zbyt bogata. Wydajność silnika spadnie, a zużycie paliwa gwałtownie wzrośnie. Bogata mieszanka paliwowo - powietrzna może spowodować także uszkodzenie świecy zapłonowej i w konsekwencji utrudnić uruchomienie silnika. Długotrwałe używanie silnika na dużych wysokościach może również zwiększyć emisję spalin.

Można przystosować silnik do pracy na dużych wysokościach poprzez zainstalowanie mniejszej dyszy wtrysku do gaźnika i przestawienie sterowania śrubą. Jeśli stale używasz silnika na wysokościach większych niż 1.500 m n.p.m., poproś autoryzowanego dealera Hondy ażeby dokonał niezbędnych przeróbek w twoim silniku. Tak przystosowany silnik będzie pracował ekonomicznie i będzie spełniał standardy emisyjne.

Nawet przy odpowiednim ustawieniu dysz paliwa, moc silnika maleje wraz ze wzrostem wysokości o 3.5% na każde 300 m wysokości. Utrata mocy będzie większa, jeśli nie wprowadzisz modyfikacji dyszy wtryskowej.

UWAGA!

Używanie silnika, który został przystosowany do pracy na dużych wysokościach, poniżej 1500 m n.p.m. może spowodować zmniejszenie jego osiągnięć, przegrzewanie się. Może także na skutek zbyt ubogiej mieszanki paliwowo-powietrznej doprowadzić do poważnego uszkodzenia silnika. Jeśli chcesz powrócić do fabrycznych ustawień gaźnika, skontaktuj się z Autoryzowanym Punktem Serwisowym Honda.

OBSŁUGA POMPY

UWAGA!

Nigdy nie używaj pompy do przepompowania błota, zużytego oleju, wina itp. Nie zmieniaj ustawień fabrycznych silnika.

1. Uruchom silnik według procedury przedstawionej w rozdziale „Uruchomienie silnika”.
2. Ustaw dźwignię gazu na żądanych obrotach silnika.
Wydajność pompy regulowana jest ustawieniem obrotów silnika. Przesuwanie dźwigni gazu w kierunku pozycji SZYBKO spowoduje zwiększenie mocy wyjściowej pompy. Przesunięcie dźwigni w kierunku pozycji WOLNO – będzie zmniejszało mocy wyjściową pompy.

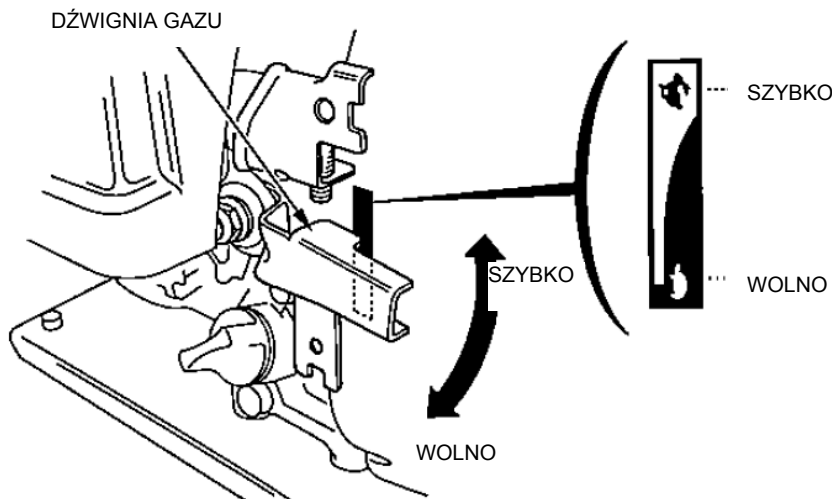

ZATRZYMANIE SILNIKA

Aby wyłączyć silnik w sytuacji awaryjnej, przestaw wyłącznik zapłonu w pozycję OFF – WYŁĄCZONY. W warunkach normalnej pracy postępuj zgodnie z poniższymi wskazówkami.

1. Przesław dźwignię gazu całkowicie w pozycję WOLNO.

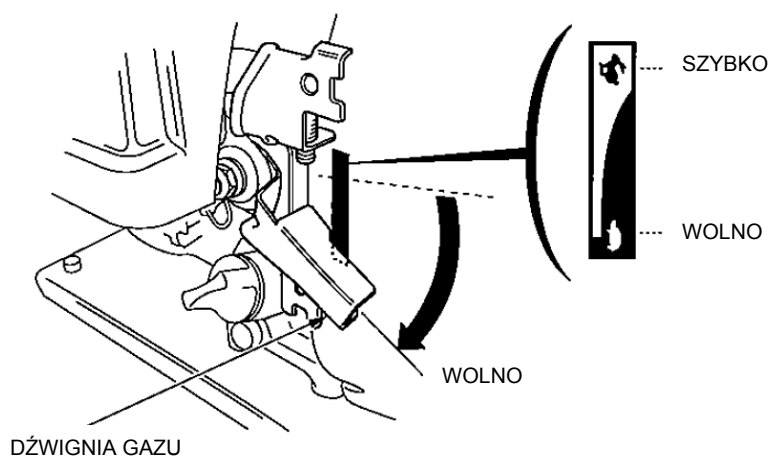

2. Przesław wyłącznik zapłonu w pozycję OFF – WYŁĄCZONY.

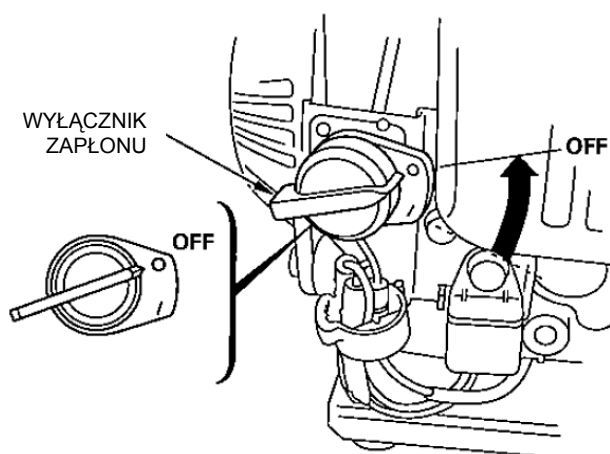

3. Zamknij zawór paliwa.

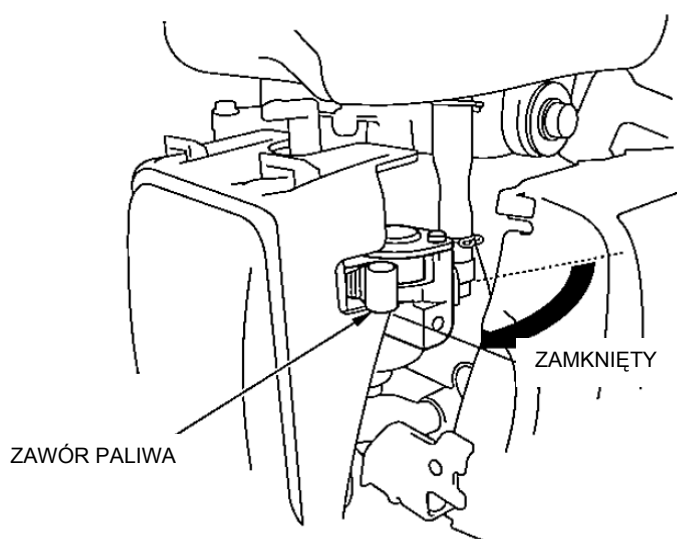

Po skończonej pracy wykręć korek spustowy wody z bloku pompy i opróżnij blok pompy. Odkręć korek zalewowy bloku pompy i przemyj wnętrze pompy świeżą wodą. Poczekaj aż woda zleci z bloku pompy i wkręć oba korki.

KONSERWACJA I PRZEGLĄDY

Okresowe przeglądy i regulacje pompy HONDA są najważniejszymi czynnikami wpływającymi na jej osiągi, poprawne działanie i żywotność. Wymagane czasokresy przeglądów oraz elementy wymagające sprawdzenia znajdują się w tabeli poniżej.

NIEBEZPIECZEŃSTWO !

Przed rozpoczęciem prac konserwacyjnych zatrzymaj silnik.

Dla zabezpieczenia przed przypadkowym uruchomieniem silnika ustaw wyłącznik zapłonu w pozycji „WYŁĄCZONY” i zdejmij fajkę ze świecy.

Jeśli silnik musi pracować upewnij się, że obszar pracy jest dobrze wentylowany. Spaliny zawierają trujący tlenek węgla, którego wdychanie prowadzi do utraty przytomności, a nawet śmierci.

UWAGA!

Jeśli używałeś pompy do przepompowania morskiej wody, przemyj ją dokładnie zaraz po skończeniu pracy i usuń osad w celu zmniejszenia ryzyka wystąpienia korozji.

Tylko stosowanie oryginalnych części zamiennych HONDA zapewnia dobrą jakość naprawy i poprawne działanie pompy. Gwarant nie odpowiada za uszkodzenia silnika wynikające ze stosowania nie oryginalnych lub nie dostarczonych przez Dystrybutora części zamiennych.

Tabela przeglądów

Regularny przegląd okresowy (4)		Przed każdym użyciem	Po 1-szym miesiącu lub po 10 godzinach (3)	Co 3 miesiące lub co 25 godzin	Co 6 miesięcy lub 50 godzin	Co rok lub 100 godzin
Olej silnikowy	sprawdź poziom	x				
	wymień		x (3)		x (2)	
Filtr powietrza	sprawdź	x				
	oczyszć			x (1)		
Świeca zapłonowa	sprawdź-wyreguluj				x	
	wymień					x
Łapacz iskier (opcja)	oczyszć				x	
Bieg jałowy	sprawdź-wyreguluj				x (3)	
Luz zaworowy	sprawdź-wyreguluj					x (3)
Komora spalania	oczyszć	Co 300 godzin pracy (3)				
Zbiornik paliwa i filtr	oczyszć				x (3)	
Zawór zwrotny	sprawdź	Co 2 lata (wymień jeśli trzeba) (3)				
Wirnik pompy	sprawdź				x (3)	
Luz wirnika pompy	sprawdź				x (3)	
Zawór dolotowy pompy	sprawdź				x (3)	

- (1) Wykonuj obsługę częściej, jeśli używasz silnika w warunkach dużego zapylenia.
- (2) Wymieniaj olej silnikowy co 25 motogodziny, jeśli pompa pracuje pod dużym obciążeniem lub w wysokiej temperaturze otoczenia.
- (3) Obsługa tych pozycji musi być wykonana przez autoryzowany serwis.
- (4) W przypadku komercyjnego stosowania pompy, dokładnie notuj przepracowane godziny aby zapewnić konserwację w prawidłowych odstępach czasu.

Wymiana oleju silnikowego

Zużyty olej zlewaj przy rozgrzanym silniku. Zapewni to jego szybkie i dokładne spłynięcie z miski olejowej.

1. Podstaw pod silnik odpowiednie naczynie, a następnie wykręć korek wlewu oleju / bagnet oraz śrubę spustową oleju.
2. Pozwól aby olej spłynął całkowicie. Załóż uszczelkę i dokładnie wkręć śrubę spustową.
3. Przy poziomo ustawionym silniku, napełnij miskę olejową zalecanym olejem do krawędzi szyjki wlewu.

Pojemność miski olejowej: 0,25 l

4. Dokładnie wkręć korek wlewu oleju / bagnet.

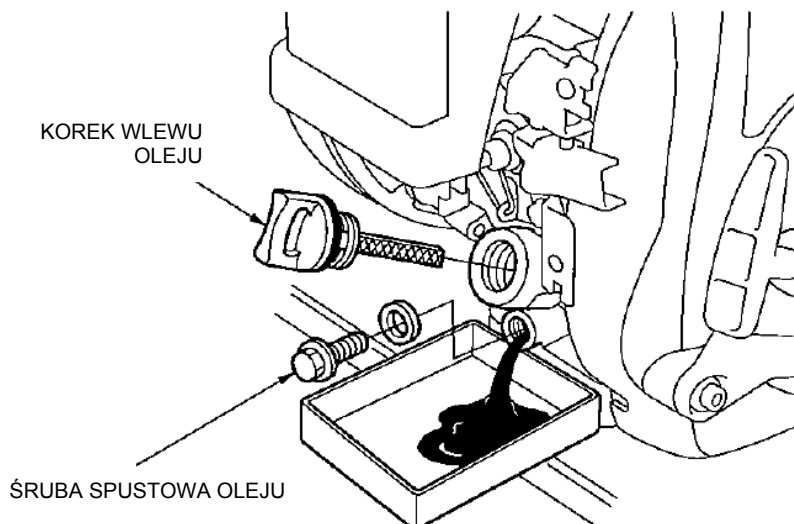

Jeśli miałeś kontakt ze zużytym olejem, umyj dokładnie ręce wodą z mydłem.

WAŻNE

Ze zużytym olejem postępuj w sposób, który nie zagraża środowisku. Zanieś go w szczelnym pojemniku do najbliższej stacji benzynowej lub zakładu utylizacji. Nie wyrzucaj oleju do śmieci, nie wylewaj do ścieków ani do gruntu.

Czyszczenie filtra powietrza

Zabrudzony filtr powietrza ograniczy przepływ powietrza przez gaźnik. Aby zabezpieczyć gaźnik przed uszkodzeniem, regularnie oczyszczaj filtr powietrza. Jeśli pompa pracuje w silnie zapyłonym środowisku, serwisuj filtr powietrza częściej niż wskazuje tabela przeglądów.

⚠ NIEBEZPIECZEŃSTWO !

Nigdy nie używaj benzyny lub rozpuszczalników o niskim punkcie zapłonu do czyszczenia filtra powietrza. Są one palne, a w pewnych warunkach wybuchowe.

⚠ UWAGA!

Nigdy nie uruchamiaj pompy bez zamontowanego filtra powietrza. Spowoduje to szybkie zużycie się silnika na skutek przedostawania się do silnika zanieczyszczonego powietrza.

1. Zdejmij pokrywę filtra powietrza poprzez odpięcie dwóch górnych i dwóch dolnych zaczepów.
2. Wkład filtra umyj dokładnie w niepalnym rozpuszczalniku lub w rozpuszczalniku o niskim punkcie zapłonu. Następnie dokładnie wysusz wkład.
3. Po wyschnięciu wkładu, nasącz go niewielką ilością czystego oleju silnikowego. Nadmiar oleju wyciśnij.
4. Wilgotną szmatką wytrzyj brud z obudowy i pokrywy filtra powietrza. Uważaj aby nie wcisnąć brudu do wlotu gaźnika.
5. Zamontuj wkład filtra powietrza.
6. Zamontuj pokrywę filtra powietrza wkładając najpierw dolne zaczepy, a następnie górne zaczepy.

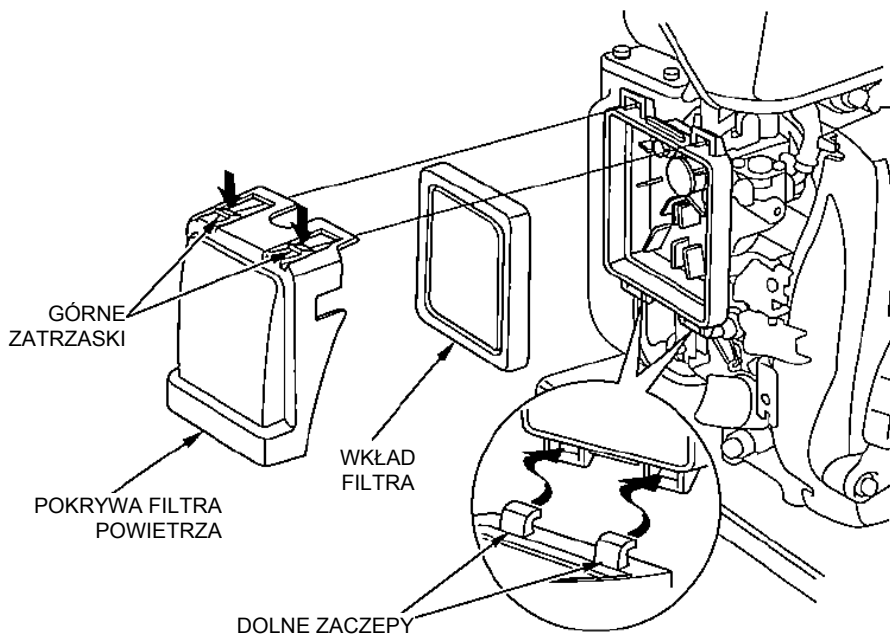

Obsługa świecy zapłonowej

Zalecane świece: CR5HSB (NGK)
U16FSR-UB (DENSO)

⚠ UWAGA!

Nigdy nie stosuj świec o niewłaściwej wartości cieplnej.

Aby silnik dobrze pracował, świece muszą mieć prawidłowy odstęp pomiędzy elektrodami, a elektrody i izolator nie powinny mieć nalotu.

⚠ NIEBEZPIECZEŃSTWO !

Jeśli wykręcasz świecę bezpośrednio po zatrzymaniu pracy silnika zwrócić uwagę, aby nie dotykać tłumika. Jest on bardzo gorący.

1. Zdejmij fajkę świecy i usuń zanieczyszczenia z gniazda świecy zapłonowej.
2. Wykręć świecę zapłonową za pomocą odpowiedniego klucza do świec.

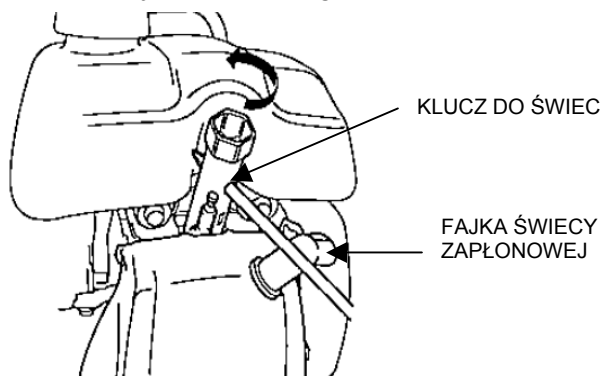

3. Wzrokowo sprawdź świecę. Jeżeli zauważysz jakiegokolwiek uszkodzenia (np. pęknięcia izolacji) bezwzględnie wymień świecę na nową. Nalot na elektrodach świecy oczyść za pomocą drucianej szczotki.
4. Szczelinomierzem zmierz odstęp pomiędzy elektrodami świecy. Jeśli jego wartość odbiega od normalnej (0.6-0.7 mm) ustawić pożądaną wartość poprzez dogięcie lub odgięcie bocznej elektrody.

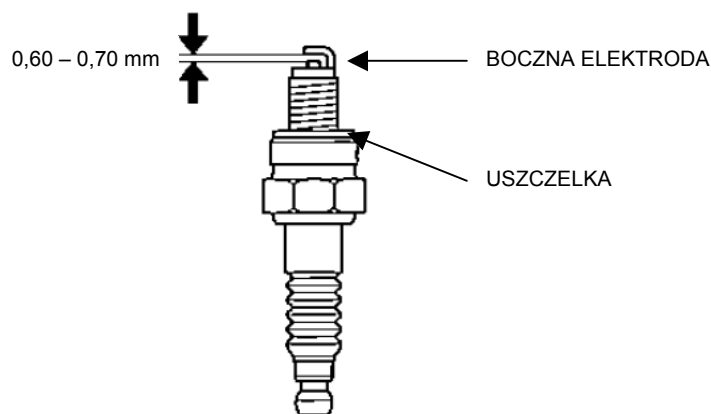

5. Sprawdzić, czy pierścień uszczelniający nie jest uszkodzony, a następnie ręcznie wkręcić świecę aby nie uszkodzić gwintu.
6. Po ręcznym wkręceniu świecy dokręć ją za pomocą klucza do świec aby docisnąć podkładkę.

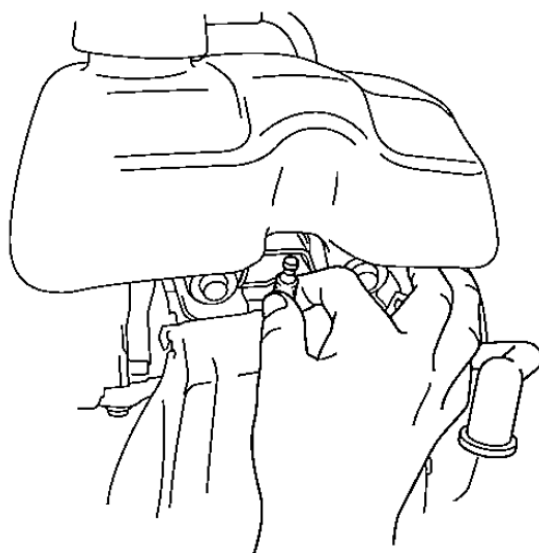

WAŻNE

Jeżeli instalujesz nową świecę zapłonową, po dokręceniu przekręć o jeszcze 1/2 obrotu w celu dociśnięcia podkładki. Podczas instalowania używanej świecy zapłonowej dokręć ją o jeszcze 1/4 - 1/8 obrotu aby docisnąć podkładkę.

⚠ UWAGA!

Świeca zapłonowa musi być bardzo dokładnie dokręcona. Niewłaściwe dokręcenie świecy powoduje nadmierne grzanie się gniazda świecy, co może spowodować poważne uszkodzenia silnika.

Stosuj tylko zalecane przez producenta świece zapłonowe. Świece zapłonowe o niewłaściwej wartości cieplnej mogą spowodować uszkodzenie silnika.

7. Załóż dokładnie fajkę świecy.

Serwisowanie łapacza iskier (w modelach wyposażonych)

⚠ NIEBEZPIECZEŃSTWO !

Jeśli przed momentem zatrzymałeś silnik, uważaj aby nie dotknąć tłumika. Jest on bardzo gorący. Przed przystąpieniem do przeglądu silnika, pozwól mu wystygnąć.

⚠ UWAGA!

Aby łapacz iskier spełniał swoją rolę, musi być serwisowany co 100 motogodzin.

1. Odkręć trzy śruby 5 mm i zdejmij osłonę tłumika.
2. Wykręć śrubkę mocującą i wyjmij łapacz iskier. (Uważaj aby nie uszkodzić drucianej siatki łapacza.)

WAŻNE

Sprawdź czy nie ma nalotu na łapaczu iskier i wylocie spalin i jeśli konieczne oczyść.

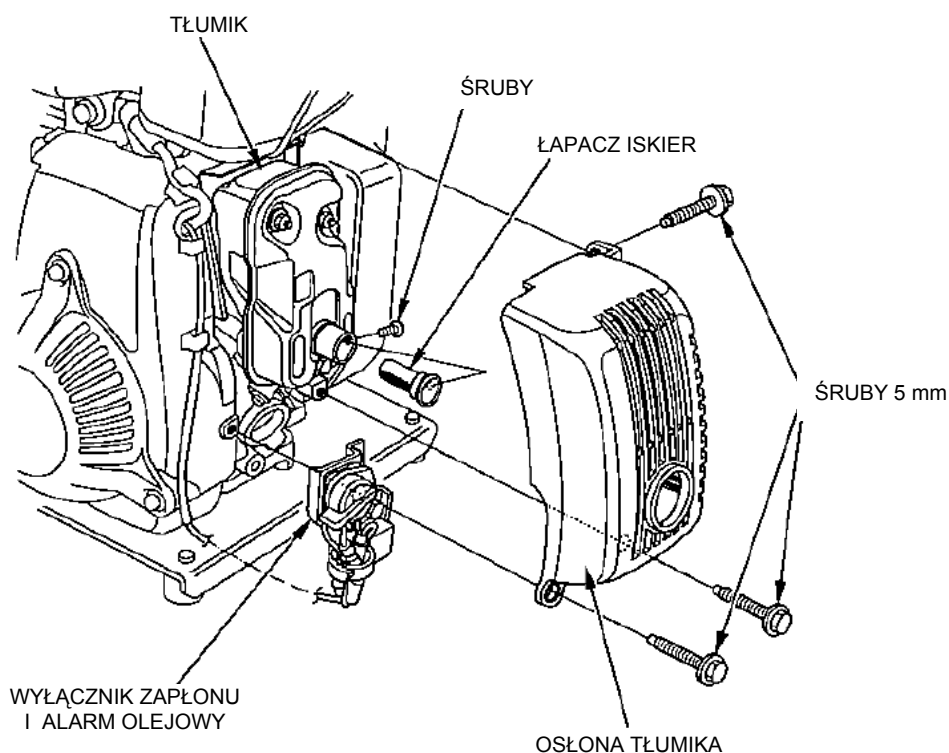

3. Do usuwania nalotu z siatki łapacza iskier używaj szczotki.

⚠ UWAGA!

Uważaj aby nie uszkodzić siatki łapacza iskier.

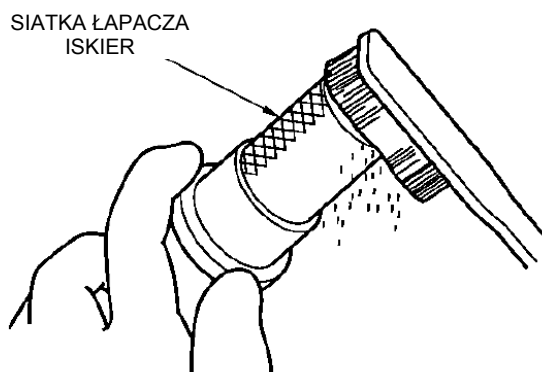

WAŻNE

Nadający się do użytku łapacz iskier nie powinien mieć dziur i siatka nie powinna być podarta. Jeśli jest – wymień łapacz na nowy.

4. Zainstaluj łapacz iskier i osłonę tłumika w kolejności odwrotnej.

TRANSPORT I SKŁADOWANIE

⚠ NIEBEZPIECZEŃSTWO !

Aby uniknąć niebezpieczeństwa poważnych poparzeń, pozwól aby silnik wystygł przed transportowaniem lub przechowywaniem pompy wewnątrz.

Podczas transportu silnika korek wlewu paliwa musi być dokładnie dokręcony aby zabezpieczyć paliwo przed wylaniem się. Rozlane paliwo lub jego opary mogą ulec zapaleniu.

Przed przechowywaniem pompy przez dłuższy czas wykonaj następujące czynności:

1. Upewnij się, że miejsce przechowywania pompy nie jest narażone na zbyt duże zakurzenie i wilgoć.
2. Oczyszczyć wnętrze bloku pompy...

Jeśli pompa była stosowana do pompowania zabrudzonej wody, w bloku pompy osadza się osad. Przed wyłączeniem pompy przepłucz ją czystą wodą. W przeciwnym wypadku przy próbie kolejnego uruchomienia pompy wirnik może ulec uszkodzeniu. Po przemyciu odkręć korek spustu wody z bloku pompy i osusz blok, następnie wkręć korek.

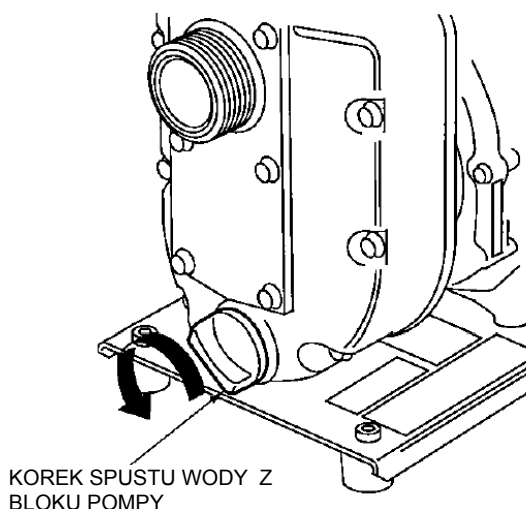

3. Opróżnij zbiornik paliwa...

⚠ NIEBEZPIECZEŃSTWO !

Benzyna jest wysoce łatwopalna, a w pewnych warunkach wybuchowa. Nie pal i nie dopuszczaj otwartego ognia oraz źródeł iskrzenia podczas wykonywania poniższych czynności.

- a) Przy zamkniętym zaworze paliwowym wykręć śrubę spustową paliwa z gaźnika przechylając pompę delikatnie, tak aby nie oblać pompy i silnika spuszczanym paliwem. Zlej paliwo do odpowiedniego pojemnika.
- b) Otwórz zawór paliwa i spuść paliwo ze zbiornika, delikatnie przechylając pompę, tak aby nie oblać pompy i silnika spuszczanym paliwem.

c) Wkręć spowrotem śrubę spustową paliwa z gaźnika.

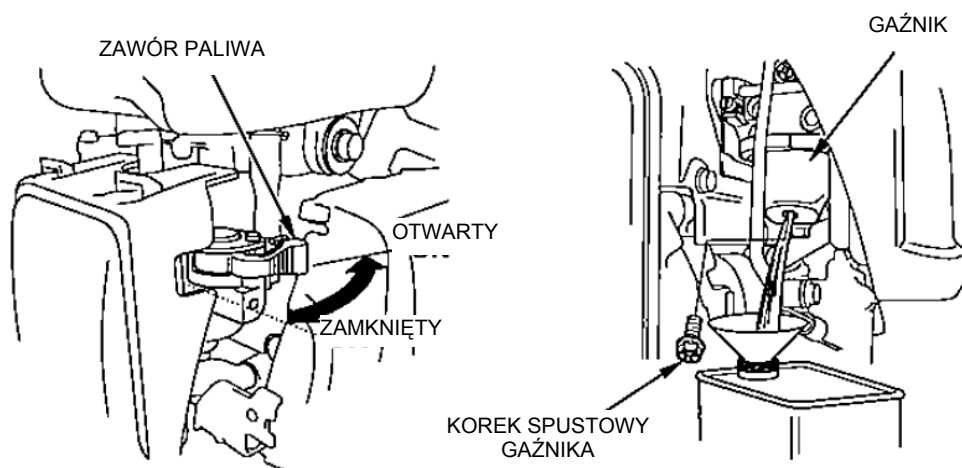

4. Wymień olej silnikowy.
5. Oczyszcz filtr powietrza.
6. Wykręć świecę zapłonową i wlej do cylindra łyżkę czystego oleju silnikowego. Kilukrotnie pociągnij linkę rozrusznika w celu dokładnego rozprowadzenia oleju na ściankach cylindra, następnie wkręć świecę zapłonową.
7. Delikatnie pociągnij linkę rozrusznika aż wyczujesz lekki opór, a nacięcie na żeberku koła zamachowego zrówna się ze znacznikiem na obudowie rozrusznika. W tym położeniu obydwie zawory są zamknięte, co zapewnia lepsze zabezpieczenie silnika przed korozją.

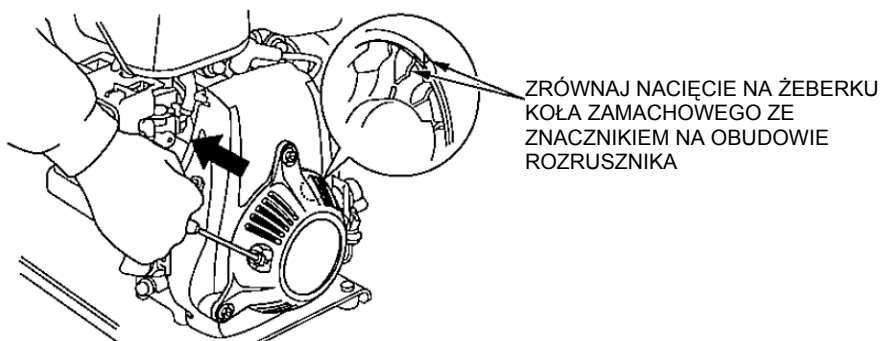

8. Przykryj pompę zabezpieczając ją w ten sposób przed kurzem.

USUWANIE USTEREK

Jeśli nie możesz uruchomić silnika:

1. Czy wyłącznik zapłonu jest w pozycji "ON" (Włączony)?
2. Czy w silniku jest wystarczająca ilość oleju silnikowego?
3. Czy zawór paliwa jest otwarty?
4. Czy w zbiorniku jest paliwo?
5. Czy paliwo dociera do gaźnika?
W celu sprawdzenia poluzuj śrubę spustową przy otwartym zaworze paliwa.
6. Czy świeca wytwarza odpowiednio mocną iskrę.
Wykręć i sprawdź świecę zapłonową. Oczyszcz, wyreguluj odstęp między elektrodami i osusz świecę lub wymień na nową jeśli to konieczne.
7. Jeśli mimo wszystko nie możesz uruchomić silnika zwróć się do Autoryzowanego Punktu Serwisowego Aries Power Equipment.

⚠ NIEBEZPIECZEŃSTWO !

Jeśli dojdzie do rozlania paliwa, upewnij się, że otoczenie silnika oraz sam silnik są wytarte do sucha przed uruchomieniem silnika. Rozlane paliwo lub jego opary mogą ulec zapaleniu.

Jeśli pompa nie pompuje:

1. Czy blok pompy jest zalany?

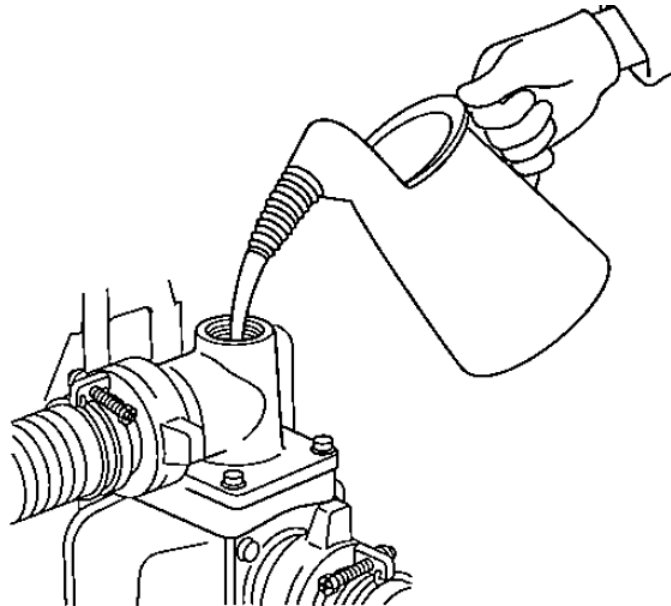

2. Czy kosz ssawny jest drożny?
3. Czy opaski zaciskowe są dokładnie dokręcone?
4. Czy nie ma uszkodzeń węża ssawnego?
5. Czy wysokość ssania nie jest zbyt duża?
6. Jeśli mimo wszystko pompa nie pompuje, zwróć się do Autoryzowanego Punktu Serwisowego Aries Power Equipment.

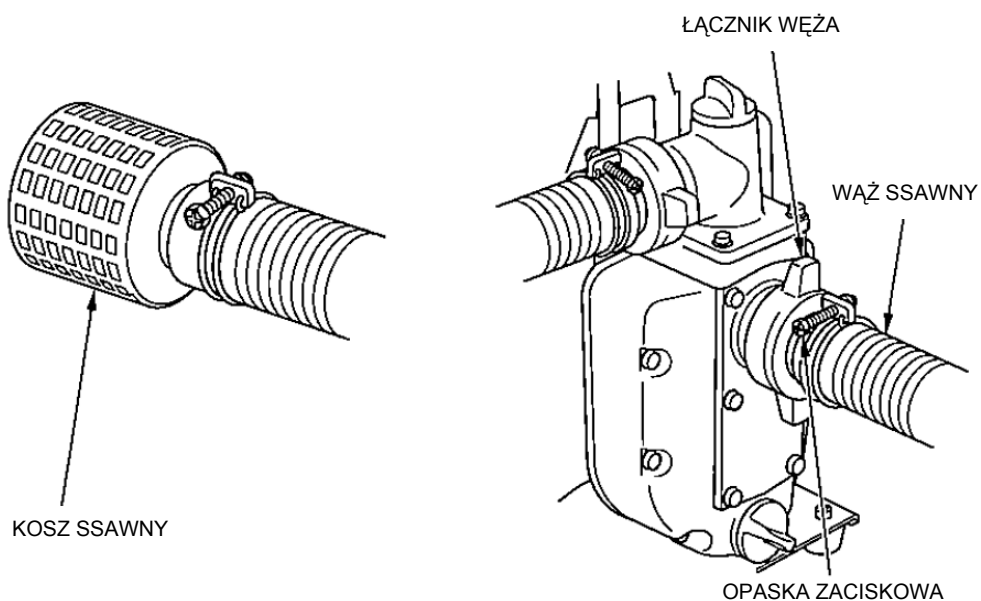

DANE TECHNICZNE

Model	WX 15	
Kod	WZBY	
WYMIARY I WAGA		
Długość	(mm)	325
Szerokość	(mm)	275
Wysokość	(mm)	375
Waga sucha	(kg)	9,0
SILNIK		
Model	GXH50	
Typ	4-suwowy, górnozaworowy, jedno cylindrowy	
Pojemność skokowa	(cm ³)	49
Średnica x skok	(mm)	41,8 x 36
Net Power (wg SAE J1349)	(kW)	1,6 przy 7000 obr/min
	(KM)	2,1 przy 7000 obr/min
Max. Net Moment obrotowy (SAE J1349)	(Nm)	2,7 przy 4,500 obr/min
Układ chłodzenia	wymuszony obieg powietrza	
Układ zapłonowy	iskrowy	
Kierunek obrotu wału korbowego	przeciwny do ruchu wskazówek zegara	
POMPA		
Średnica króćca ssawnego	(mm)	40
Średnica króćca tłocznego	(mm)	40
Maksymalne podniesienie	(m)	40
Wysokość ssania	(m)	8
Pojemność	(l)	240
Czas samozasysania (z 5 metrów)	(s)	120
HAŁAS		
Poziom ciśnienia hałasu (L _{pA}) wg EN12639	(dB)	88
Gwarantowany poziom hałasu (L _{WA}) wg 2000/14/EC	(dB)	103

* „Moc silnika przedstawiona w tym dokumencie jest mocą netto testowaną dla produkowanego modelu silnika i mierzona zgodnie z normą SAE1349 przy 3600 obr/min (Engine Net Power) oraz przy 2500 obr/min (Engine Max. Net Torque). Silniki z produkcji masowej mogą nieco odbiegać od tych wartości. Rzeczywista moc silnika zainstalowanego w finalnym wyrobie zależy od wielu czynników włącznie z prędkością obrotową silnika w konkretnym zastosowaniu, warunków otoczenia, obsługi i innych czynników.

LISTA AUTORYZOWANYCH PUNKTÓW SERWISOWYCH ARIES POWER

Adresy oraz telefony do Autoryzowanych Punktów Serwisowych Aries Power Equipment znajdziesz na stronie internetowej: www.mojahonda.pl lub www.ariespower.pl oraz pod podanymi poniżej telefonami:

Centrala:
 Warszawa 01-493
 ul. Wrocławska 25
 tel. (0 22) 861 43 01
info@ariespower.pl

Serwis Centralny:
 Warszawa 02-844,
 ul. Puławska 467,
 tel. (0 22) 894 08 90
serwis@ariespower.pl

