

HONDA
ENGINES

GX 160 K1

4 kW (5.5 HP) / 3 600 min⁻¹

Silnik spalinowy z poziomym wałem



DANE TECHNICZNE

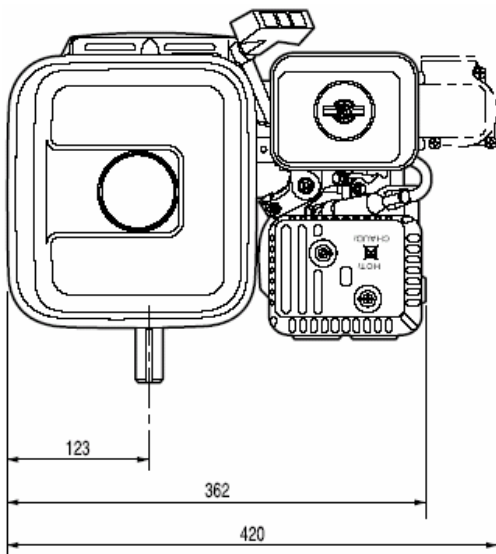
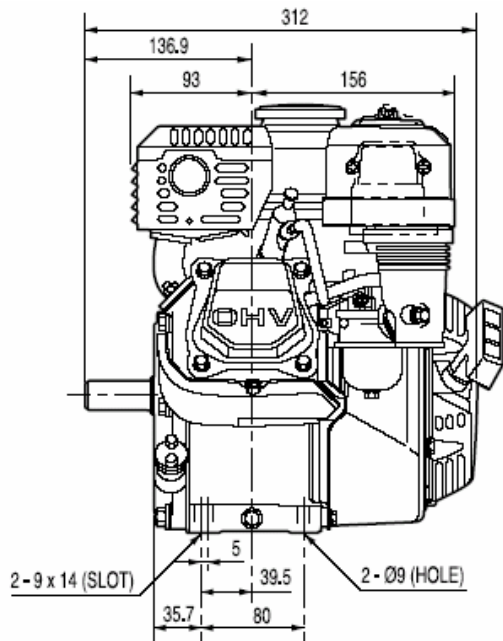
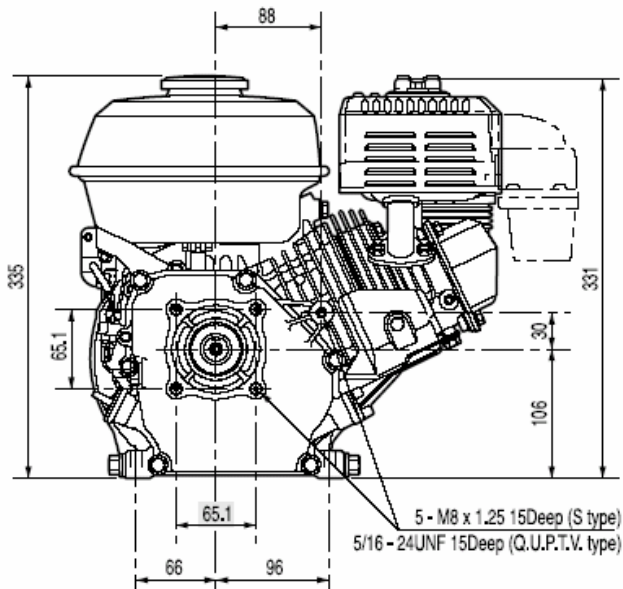

Model	GX 160 K1
Typ silnika	Silnik benzynowy, 4 suwowy, górnozaworowy OHV, chłodzony powietrzem z poziomym wałem
Średnica tłoka x skok	68 x 45 mm
Pojemność skokowa	163 cm ³
Stopień kompresji	8,5:1
Max. moc wyjściowa	4,0 kW (5,5 HP) / 3600 rpm
Max. moment obrotowy	10,8 Nm / 1,1 kgm / 2500 rpm
Zapłon	elektroniczny
Rozruch	ręczny / elektryczny
Poj. zbiornika paliwa	3,6 l
Zużycie paliwa	313 g/kW.hr 230 g/HP.hr
Poj. miski olejowej	0,6 l
Wymiary (dł x szer x wys)	312 x 362 x 335 mm
Masa	15 kg

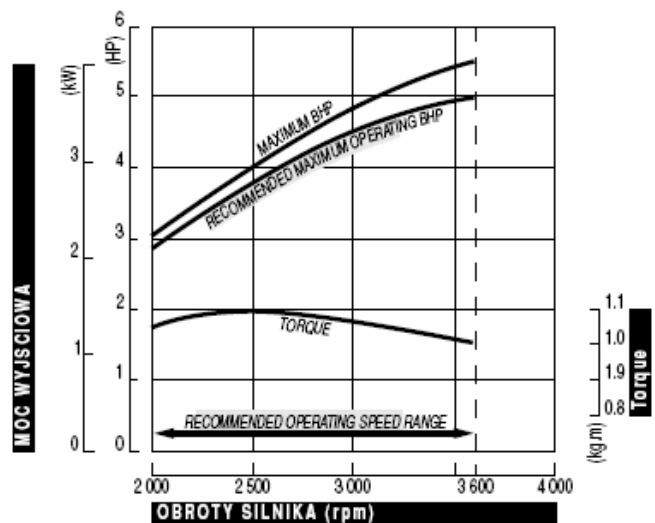

Wykres osiągow

Przy ciągłej pracy obciążenie powinno wynosić 85 % maksymalnego BHP

TYPY REDUKCJI

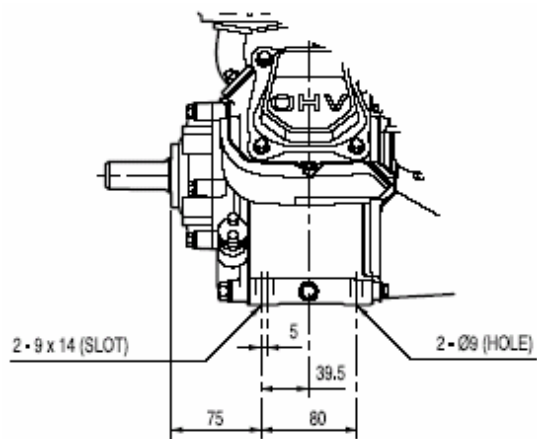

• REDUKCJA 1/2

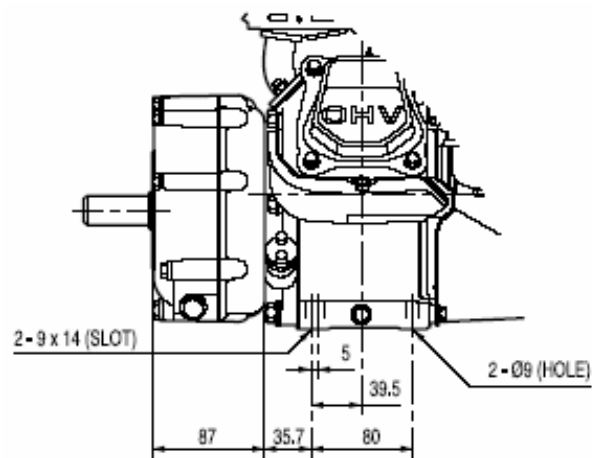
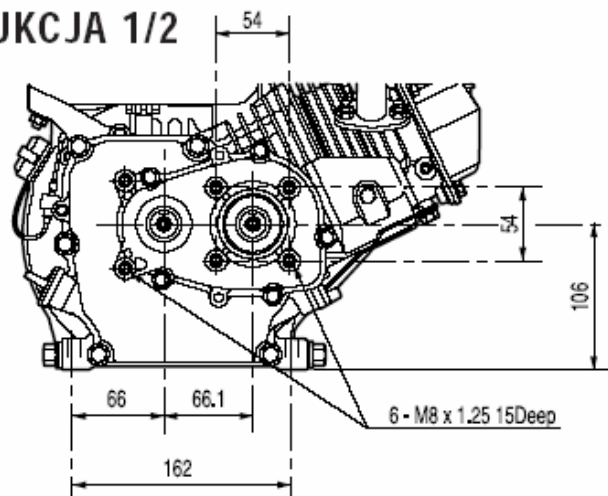

• REDUKCJA 1/2 ZE SPRZEGLEM

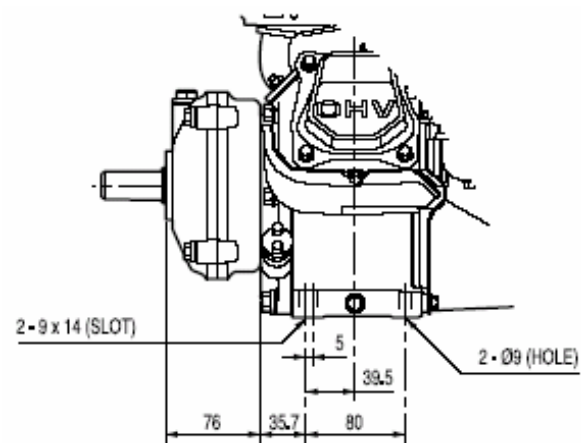
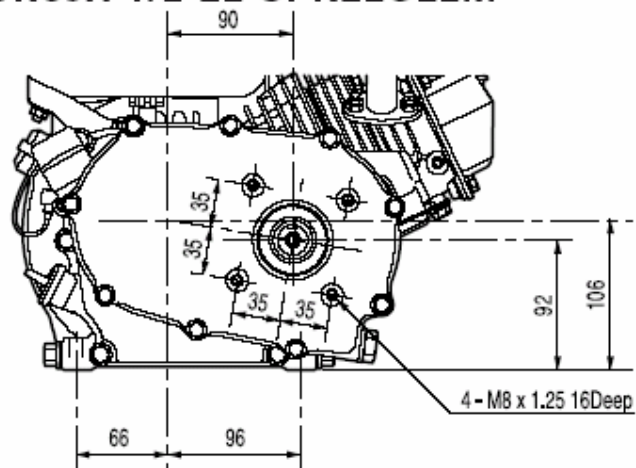

• REDUKCJA 1/6 HX4

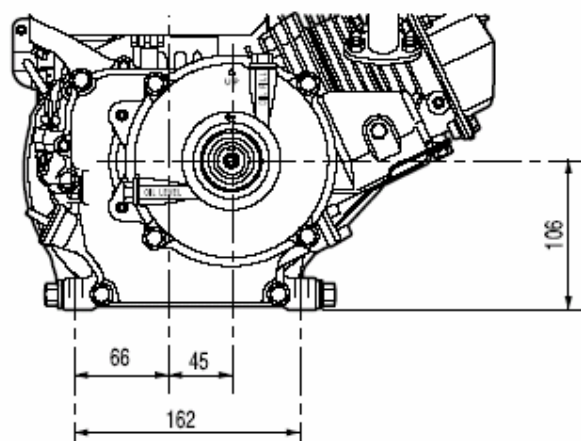

POWERED by
Honda Engines

WOBIS
W&W

RODZAJE STOSOWANYCH WAŁKÓW

• H-TYPE

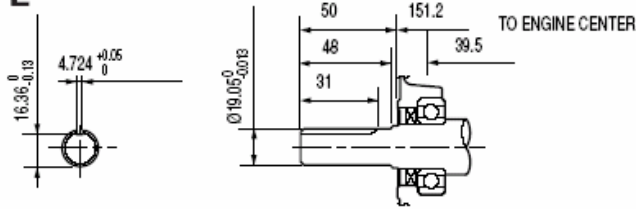

• Q-TYPE

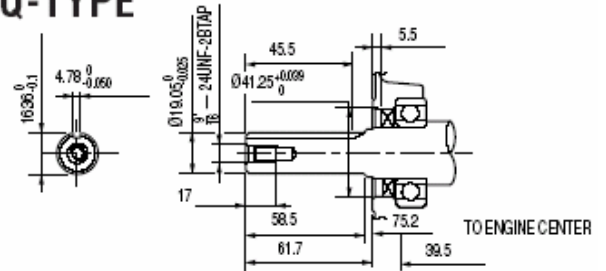

• L-TYPE

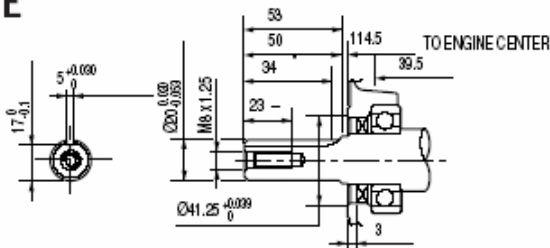

• S-TYPE

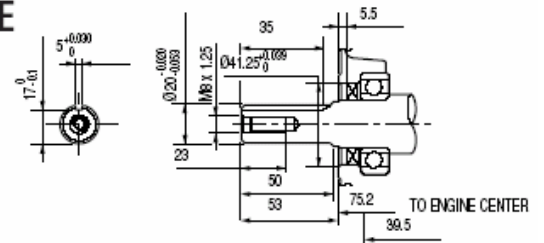

• R-TYPE

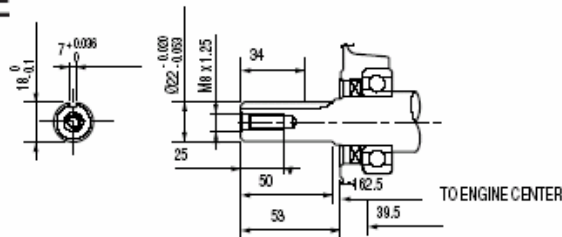

• T-TYPE

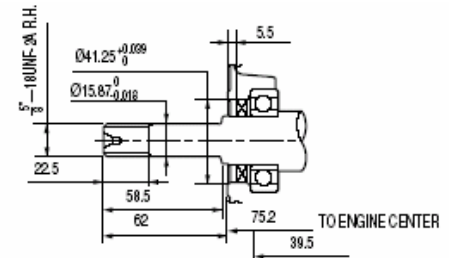

• V-TYPE

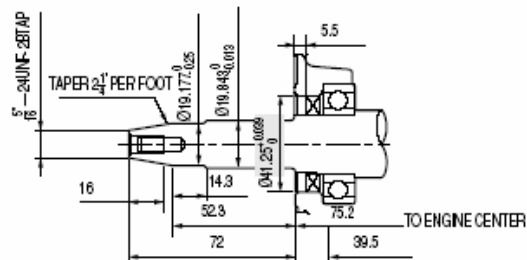

WOBIS
W&W

P.P.U.H. WOBIS
41-803 Zabrze
ul. Bytomska 135

Telefon :
032 275 32 26
032 274 63 95
032 274 63 96

Fax:
032 274 63 94
wobis@wobis.pl
www.wobis.pl